

**OGŁOSZENIE O ZAMÓWIENIU**

**Enea Elektrownia Połaniec S.A.**  
ogłasza niepubliczny przetarg otwarty na:

**Remont rowów opaskowych**

Oznaczenie postępowania: ZZ/4100/1300014236/2023

**Zatwierdzam**

**Kierownik Zamawiającego**

Pełnomocnik Kierownika Zamawiającego  
Pełnomocnictwo nr 08/02/2022

(podpis osoby upoważnionej)  
*Mirosław JAROSKI*

Zawada, dnia 17.04.2023 r.

## CZĘŚĆ PIERWSZA OGŁOSZENIA

### ROZDZIAŁ I – Informacje wstępne

**1. Zamawiający:**

**Enea Elektrownia Połaniec S.A.** z siedzibą: Zawada 26, 28-230 Połaniec, wpisana do Rejestru Przedsiębiorców Krajowego Rejestru Sądowego pod numerem KRS: 0000053769, prowadzonego przez Sąd Rejonowy w Kielcach, X Wydział Gospodarczy Krajowego Rejestru Sądowego, z kapitałem zakładowym w wysokości 713 500 000 zł, w całości wpłaconym, posiadająca nr NIP: 866-00-01-429; REGON 830273037

**2. Adres internetowy Ogłoszenia:**

Informacje dotyczące Zamawiający udostępni na stronie:

<https://enea.ezamawiajacy.pl>

**3. Tryb udzielania zamówienia:**

3.1. Niepubliczny przetarg otwarty.

3.2. Do postępowania nie znajdują zastosowania przepisy ustawy z dnia 11 września 2019 r. Prawo zamówień publicznych.

3.3. Postępowanie o udzielenie zamówienia prowadzone jest na zasadach wewnętrznego Regulaminu Udzielania Zamówień w Enea Elektrownia Połaniec S.A. i w jej spółkach zależnych (dalej „Regulamin”).

**4. Postępowanie, którego dotyczy niniejszy dokument oznaczone jest znakiem:**

**ZZ/4100/1300014236/2023**

Wykonawcy we wszystkich kontaktach z Zamawiającym powinni powoływać się na powyższy znak.

**5. Zamawiający informuje, że postępowanie, w tym otwarcie Ofert jest niejawnie i nie zamierza zwoływać zebrania Wykonawców.**

**6. W niniejszym postępowaniu Wykonawcy nie przysługują środki odwoławcze.**

**7. Wykonawca ponosi wszelkie koszty związane z uczestnictwem w niniejszym postępowaniu, w tym także z przygotowaniem i złożeniem oferty.**

**8. Materiały dotyczące postępowania dostarczone przez Wykonawców nie podlegają zwrotowi.**

**9. Zamawiający przygotowuje i przeprowadza niniejsze postępowanie w sposób zapewniający zachowanie uczciwej konkurencji oraz równe traktowanie Wykonawców, w tym równy dostęp do informacji dla wszystkich Wykonawców i zakaz uprzywilejowywania jednego Wykonawcy względem drugiego.**

**10. Czynności związane z przygotowaniem i przeprowadzeniem niniejszego postępowania wykonuje powołana Komisja Przetargowa zapewniająca bezstronność i obiektywizm.**

**11. U Zamawiającego jest stosowana Polityka Systemu Zarządzania Jakością, Środowiskowego i BHP.**

### ROZDZIAŁ II – Przedmiot zamówienia

**Przedmiot zamówienia: remont rowów opaskowych.**

**1. Termin realizacji zamówienia: do dnia 31.09.2023 r.**

Szczegółowe terminy realizacji zgodnie z OPISEM PRZEDMIOTU ZAMÓWIENIA (OPZ), znajdującym się w Załączniku nr 2 do Ogłoszenia – Projekt Umowy.

**2. Miejsce realizacji zamówienia: Enea Elektrownia Połaniec S.A., Zawada 26, 28-230 Połaniec; woj. świętokrzyskie.**

**3. Szczegółowy zakres przedmiotu zamówienia:**

Szczegółowy zakres Przedmiotu Zamówienia (OPZ) został określony w Załączniku nr 2 do Ogłoszenia.

### ROZDZIAŁ III – Składanie ofert częściowych i wariantowych

1. Zamawiający nie dopuszcza składania ofert częściowych.
2. Zamawiający nie dopuszcza składania ofert wariantowych, równoważnych i opcji.

### ROZDZIAŁ IV – Opis warunków udziału w postępowaniu

1. O udzielenie zamówienia mogą ubiegać się Wykonawcy, którzy nie podlegają wykluczeniu na zasadach określonych w Rozdziale XVIII oraz spełniają następujące warunki udziału w postępowaniu:
  - 1.1. posiadają zdolność do występowania w obrocie gospodarczym,
  - 1.2. posiadają uprawnienia do wykonywania określonej działalności gospodarczej lub zawodowej, jeżeli wynika to z odrębnych przepisów, potwierdzenia, że Wykonawca posiada uprawnienie do wykonywania określonej działalności gospodarczej lub zawodowej należy dokonać na podstawie następujących dokumentów:
    - 1.2.1. koncesji, zezwoleń, licencji lub wpisu do rejestru działalności regulowanej, (jeżeli przepisy prawa nakładają obowiązek posiadania koncesji, zezwoleń lub licencji na podjęcie działalności w zakresie objętym Zamówieniem);
    - 1.2.2. dokumentów stwierdzających, że osoby, które będą uczestniczyć w wykonywaniu Zamówienia, posiadają wymagane uprawnienia, (jeżeli przepisy prawa nakładają obowiązek posiadania takich uprawnień lub wymagania takie zostały określone w Ogłoszeniu);
  - 1.3. posiadają niezbędną wiedzę i doświadczenie w realizacji przedmiotu zamówienia; dla potwierdzenia spełnienia warunku Zamawiający wymaga przedłożenia:
    - 1.3.1. wykazu minimum trzech ~~usług /robót budowlanych /dostaw~~ spełniających łącznie następujące kryteria:
      - i. ~~Usługi—/roboty budowlane /dostawy—zrealizowane/realizowane~~ w okresie ostatnich 3 lat przed upływem terminu składania ofert, a jeżeli okres prowadzenia działalności jest krótszy, to w tym okresie,
      - ii. Wykonawca otrzymał za realizację ~~usług /robót budowlanych /dostaw~~ wynagrodzenie o wartości na łączną kwotę nie mniejszą niż: **200 000 zł netto**,
      - iii. należyte wykonanie/wykonywanie ~~usług /robót budowlanych /dostaw~~ zostało potwierdzone dokumentami, w tym na przykład: referencjami dla wykonanych prac na łączną kwotę minimum 200 000 zł netto, o profilu zbliżonym do robót budowlanych będących przedmiotem przetargu, poświadczone co najmniej 3 dokumentami, (które zawierają kwoty z umów) dla realizowanych prac, z podaniem ich wartości, daty wykonania i miejsca realizacji oraz wskazaniem zleceniodawców łącznie z dokumentami potwierdzającymi należyte wykonanie usługi / robót budowlanych /dostaw (referencje, faktury, protokoły odbioru prac lub inne dokumenty potwierdzające należyte wykonanie); dokumenty powinny być oznaczone w taki sposób, aby nie było wątpliwości, których dotyczą zamówień wykazanych przez Wykonawcę.
  - 1.4. dysponują odpowiednim potencjałem technicznym i osobowym, pozwalającym na realizację zamówienia; dla potwierdzenia spełnienia warunku Zamawiający wymaga przedłożenia:
    - 1.4.1. **Niniejszy zapis nie obowiązuje**  
~~wykazu niezbędnych do zrealizowania zamówienia narzędzi, urządzeń, sprzętu, którymi dysponuje Wykonawca,~~

**1.4.2. Niniejszy zapis nie obowiązuje**

~~wyказu osób i podmiotów, które będą realizowały zamówienie wraz z informacjami na temat ich kwalifikacji niezbędnych do realizowania zamówienia, a także zakresu wykonywanych przez nich czynności; na potwierdzenie warunku, Wykonawca przedstawi wykaz osób, które będą uczestniczyć w wykonywaniu Zamówienia, wraz z informacjami na temat ich kwalifikacji zawodowych, doświadczenia i roli pełnionej w Zespole Wykonawcy. (Zamawiający dopuszcza wykazania doświadczenia Specjalistów wykraczającego poza okres współpracy z Wykonawcą),~~

1.5. znajdują się w sytuacji ekonomicznej i finansowej zapewniającej wykonanie zamówienia; dla potwierdzenia spełnienia warunku Zamawiający wymaga:

1.5.1. przedłożenia oświadczenia Wykonawcy o posiadaniu polisy OC lub innego dokumentu ubezpieczenia z sumą ubezpieczenia nie mniejszą niż 1 000 000 zł potwierdzającego, że Wykonawca jest ubezpieczony od odpowiedzialności cywilnej w zakresie prowadzonej działalności gospodarczej, obejmującej – co najmniej – działalność związaną z przedmiotem zamówienia; jeżeli okres polisy nie obejmuje całego okresu realizacji zamówienia, Zamawiający żąda przedłożenia oświadczenia Wykonawcy o kontynuacji ubezpieczenia OC przez okres realizacji zamówienia.

1.5.2. kopia poświadczona za zgodność z oryginałem informacji z banku lub spółdzielczej kasy oszczędnościowo- kredytowej, potwierdzającej posiadanie środków finansowych lub zdolności kredytowej na poziomie **200 000 zł, (słownie: dwieście tysięcy złotych)**; wystawiona nie wcześniej niż 3 miesiące przed upływem terminu składania ofert

2. Wykonawca musi wykazać spełnienie w/w warunków nie później niż na dzień składania ofert na podstawie przedłożonych oświadczeń i dokumentów, o których mowa w Rozdziale V Ogłoszenia.

3. Zamawiający dokona oceny spełnienia w/w warunków w oparciu o informacje zawarte w dokumentach dostarczanych wraz z ofertą.

4. Wykonawca może, w celu potwierdzania spełnienia warunków określonych w pkt od 1.1 do 1.4, polegać na zasobach innych podmiotów niezależnie od charakteru prawnego łączących go z nimi stosunków prawnych. Wykonawca, który polega na zasobach innych podmiotów, musi udowodnić, że realizując Zamówienie, będzie dysponował niezbędnymi zasobami tych podmiotów, przedstawiając zobowiązanie tych podmiotów do oddania mu do dyspozycji niezbędnych zasobów na potrzeby realizacji Zamówienia.

5. Do złożenia ofert uprawnieni są jedynie Wykonawcy, którzy odbyli wizję lokalną .

5.1. Wizja lokalna odbędzie się w terminie ustalonym z przedstawicielem Zamawiającego podanym w pkt. 5.4.

5.2. Termin wizji nie może być później niż 5 dni roboczych przed terminem złożenia oferty.

5.3. Wizja lokalna przeprowadzona zostanie w celu zapoznania potencjalnych Wykonawców z ogólną topografią Elektrowni, warunkami wykonania prac i specyfiką urządzeń. Wizja lokalna zakończona zostanie podpisaniem przez Wykonawcę oświadczenia potwierdzającego powyższe.

5.4. Osoba odpowiedzialna za przeprowadzenie wizji lokalnej ze strony Zamawiającego:

Mariusz Wójtowicz

tel.: tel. 15 865 63 09; kom. 608 740 147; e-mail: [mariusz.wojtowicz@enea.pl](mailto:mariusz.wojtowicz@enea.pl)

5.5. Wykonawcy zamierzający uczestniczyć w wizji lokalnej powinni:

5.5.1. Przybyć odpowiednio wcześniej (około godziny 8:30) w celu uzyskania przepustek i odbycia wstępnego szkolenia BHP (czas trwania około 2 godzin) umożliwiającego wejście na teren Enea Połaniec S.A.;

5.5.2. Zabrać ze sobą odzież ochronną i sprzęt ochrony osobistej (kask z ochronnikami słuchu, okulary ochronne, maseczki chroniące przed pyłem) umożliwiającej wejście na obiekty produkcyjne Enea Połaniec S.A.;

- 5.5.3. Podać imiona i nazwiska przedstawicieli Wykonawcy (minimum dobę przed przyjazdem) biorących udział w wizji, celem przygotowanie dokumentu jak w załącznikach;
- 5.5.4. Wypełnić załączone Załączniki nr 1 (Z-1 /Dokument związany nr 4 do I/DB/B/20/2013) i 2 (Z-7 /Dokument związany nr 4 do I/DB/B/20/2013) z Instrukcji Organizacji Bezpiecznej Pracy w Enea Połaniec S.A. – Załącznik nr 3 do Części II SIWZ (Dokument związany nr 4).
- 5.5.5. Przed przystąpieniem do prac Wykonawca powinien poczynić stosowne uzgodnienia z Zamawiającym i prowadzić prace zgodnie z przepisami obowiązującymi na terenie Zamawiającego

#### ROZDZIAŁ V – Wymagane dokumenty i oświadczenia

1. W celu potwierdzenia spełnienia warunków udziału w postępowaniu Zamawiający wymaga przedstawienia w ofercie następujących oświadczeń i dokumentów:
  - 1.1. wypełniony i podpisany Formularz Oferty Ogłoszenia (**Załącznik nr 1 do Ogłoszenia**),
  - 1.2. podpisane upoważnienie do podpisania oferty wraz z załącznikami, o ile nie wynika ono z innych dokumentów załączonych przez Wykonawcę – złożone w formie oryginału lub kopii potwierdzonej za zgodność z oryginałem,
  - 1.3. podpisane upoważnienie do potwierdzania kopii dokumentów dołączonych do oferty „za zgodność z oryginałem”, o ile nie wynika ono z innych dokumentów załączonych do oferty, złożone w formie oryginału lub kopii potwierdzonej za zgodność z oryginałem,
  - 1.4. aktualny odpis z właściwego rejestru albo aktualne zaświadczenie o wpisie do CEIDG wystawione nie wcześniej niż 3 m-ce przed upływem terminu składania ofert w tym postępowaniu (**Załącznik nr 2 do Formularza Oferty**):
    - 1.4.1. w przypadku zaświadczenia o wpisie do CEIDG, Zamawiający dopuszcza przedstawienie wydruku ze strony: [www.firma.gov.pl](http://www.firma.gov.pl),
    - 1.4.2. w przypadku odpisu z KRS, Zamawiający dopuszcza przedstawienie wydruku ze strony: <https://ems.ms.gov.pl/krs/wyszukiwaniepodmiotu>,
  - 1.5. kopie koncesji, zezwoleń licencji, wpisu do rejestru działalności regulowanej lub innych dokumentów, jeżeli przepisy prawa nakładają obowiązek ich posiadania w zakresie objętym Zamówieniem oraz kopii uprawnień zakładu (jeśli wymagane).
  - 1.6. wykaz doświadczenia Wykonawcy w realizacji usług zgodnie z pkt 1.3.1. Rozdziału IV wraz z dokumentami potwierdzającymi ich należyte wykonanie (**Załącznik nr 5 do Formularza Oferty**),
  - 1.7. ~~wykaz niezbędnych do zrealizowania zamówienia narzędzi, urządzeń, sprzętu, którymi dysponuje Wykonawca (Załącznik nr 6 do Formularza Oferty),~~
  - 1.8. Niniejszy zapis obowiązuje  
~~wykaz osób i podmiotów, które będą realizowały zamówienie wraz z informacjami na temat ich kwalifikacji niezbędnych do zrealizowania zamówienia a także zakresu wykonywanych przez nie czynności (Załącznik nr 7 do Formularza Oferty),~~
  - 1.9. Niniejszy zapis obowiązuje  
oświadczenie o aktualnym ubezpieczeniu od odpowiedzialności cywilnej OC (wraz z dowodem zapłaty składki) w zakresie prowadzonej działalności związanej z przedmiotem zamówienia przez cały okres wykonywania zamówienia na sumę ubezpieczenia nie mniejszą niż 1 000 000 zł (**Załącznik nr 8 do Formularza Oferty**),
  - 1.10. wykaz ewentualnych podwykonawców ze wskazaniem zakresu zamówienia, który Wykonawca powierzy im do wykonania (**Załącznik nr 10 do Formularza Oferty**)<sup>1</sup>.

<sup>1</sup>Wymagane najpóźniej przed zawarciem Umowy.

- 1.11. zobowiązanie podmiotu trzeciego do oddania do dyspozycji zasobów w trakcie realizacji zamówienia lub do realizacji określonych czynności na rzecz Wykonawcy – jeżeli Wykonawca korzysta z podwykonawców zgodnie z Rozdziałem XXIII (**Załącznik nr 11 do Formularza Oferty**),
  - 1.12. informacja o nr rachunku bankowego, jaki wskazany zostanie na wystawionej/ych fakturze/ach VAT zgłoszonego do urzędu skarbowego, za pomocą:
    - 1.12.1. wydruku z bankowości elektronicznej, lub
    - 1.12.2. zaświadczenia z banku o posiadaniu numerze rachunku, lub
    - 1.12.3. oświadczenia Wykonawcy o posiadaniu rachunku bankowego (**Załącznik nr 12 do Formularza Oferty**),
  - 1.13. oświadczenia Wykonawcy o wyrażeniu zgody na dokonywanie przez Zamawiającego płatności w systemie podzielonej płatności tzw. split payment oraz oświadczenia Wykonawcy, że płatności za faktury będą realizowane wyłącznie na numery rachunków rozliczeniowych, o których mowa w art. 49 ust. 1 pkt 1 ustawy z dnia 29 sierpnia 1997 r. – Prawo bankowe, lub imiennych rachunków w spółdzielczej kasie oszczędnościowo--kredytowej, której podmiot jest członkiem, otwartych w związku z prowadzoną przez członka działalnością gospodarczą – wskazanych w zgłoszeniu identyfikacyjnym lub zgłoszeniu aktualizacyjnym i potwierdzonych przy wykorzystaniu STIR w rozumieniu art. 119zg pkt 6 Ordynacji podatkowej (**Załącznik nr 19 do Formularza Oferty**),
  - 1.14. podpisane oświadczenie Wykonawcy o wypełnieniu w imieniu Zamawiającego jako Administratora danych, obowiązku informacyjnego przewidzianego w art. 13 lub art. 14 RODO wobec osób fizycznych, od których dane osobowe Wykonawca bezpośrednio lub pośrednio pozyskał celem udziału w niniejszym postępowaniu i złożenia oferty, którego wzór stanowi **Załącznik nr 13 do Formularza Oferty** (pełna treść obowiązku informacyjnego Zamawiającego zawarta w Rozdziale XXIV Ogłoszenia),
  - 1.15. dowód wniesienia wadium, bądź dokument wadium (**Załącznik nr 20 do Formularza Oferty**),
  - 1.16. potwierdzenie uczestnictwa w wizji lokalnej (**Załącznik nr 14 do Formularza Oferty**).
2. Jeżeli termin składania ofert ulegnie przesunięciu, wówczas dokumenty, które do upływu nowego terminu tracą ważność, winny zostać uaktualnione.

#### ROZDZIAŁ VI – SPOSÓB KOMUNIKACJI ORAZ WYJAŚNIENIA TREŚCI OGŁOSZENIA

1. W przedmiotowym postępowaniu komunikacja między Zamawiającym a Wykonawcami odbywa się przy użyciu środków komunikacji elektronicznej. Ilekroć w dalszej części Ogłoszenia jest mowa o „**Platformie Zakupowej**”, należy przez to rozumieć narzędzie umożliwiające realizację procesu związanego z udzielaniem zamówień niepublicznych w formie elektronicznej służące w szczególności do przekazywania ofert, oświadczeń w tym jednolitego europejskiego dokumentu zamówienia, zwane dalej „**Platformą**” lub „**Systemem**”.
2. W przedmiotowym postępowaniu Zamawiający dopuszcza możliwość przekazywania sobie przez strony postępowania oświadczeń, wniosków, zawiadomień oraz informacji za pośrednictwem Platformy znajdującej się pod adresem: <https://enea.ezamawiajacy.pl> w zakładce „**Korespondencja z Wykonawcami**”. Oświadczenia, wnioski, zawiadomienia lub informacje, które wpłyną do Zamawiającego, uważa się za dokumenty złożone w terminie, jeśli ich czytelna treść dotrze do Zamawiającego przed upływem tego terminu. Za datę wpływu oświadczeń, wniosków, zawiadomień oraz informacji przyjmuje się datę ich wpływu na Platformę.

Instrukcja korzystania z Platformy znajduje się pod adresem:

<https://enea.ezamawiajacy.pl> w zakładce „**Baza Wiedzy**”:

[https://enea.ezamawiajacy.pl/servlet/HomeServlet?MP\\_module=main&MP\\_action=publicFilesList&clientName=enea&USER\\_MENU\\_HOVER=publicFilesList](https://enea.ezamawiajacy.pl/servlet/HomeServlet?MP_module=main&MP_action=publicFilesList&clientName=enea&USER_MENU_HOVER=publicFilesList)

3. Jeżeli Zamawiający lub Wykonawca przekazują oświadczenia, wnioski, zawiadomienia przy użyciu środków komunikacji elektronicznej w rozumieniu ustawy z dnia 18 lipca 2002 r. o świadczeniu usług drogą elektroniczną, każda ze stron na żądanie drugiej strony niezwłocznie potwierdza fakt ich otrzymania.
4. Osobą działającą w imieniu Zamawiającego, uprawnioną do kontaktów z Wykonawcami w zakresie udzielania informacji dotyczących zapisów OGŁOSZENIA jest: Katarzyna Trojanowska, tel.: +48 15 865 61 25 lub kom.: +48 885559457 ; email: [katarzyna.trojanowska@enea.pl](mailto:katarzyna.trojanowska@enea.pl) w godzinach od 8:00 do 14:00 w dni robocze.
5. W korespondencji kierowanej do Zamawiającego Wykonawcy powinni posługiwać się numerem przedmiotowego postępowania.
6. Wykonawca może zwrócić się do Zamawiającego o wyjaśnienie treści Dokumentacji Postępowania dla Zamówienia Niepublicznego. Zamawiający jest obowiązany udzielić wyjaśnień nie później niż na 3 dni przed upływem terminu składania Ofert, pod warunkiem, że wniosek o wyjaśnienie treści Dokumentacji Postępowania wpłynął do Zamawiającego nie później niż do końca dnia, w którym upływa połowa wyznaczonego terminu składania Ofert. Udzielenie odpowiedzi później niż na 3 dni przed upływem terminu składania Ofert dopuszczalne jest pod warunkiem przedłużenia terminu składania Ofert, z uwzględnieniem czasu niezbędnego do zapoznania się z treścią odpowiedzi. Przedłużenie terminu składania Ofert nie wpływa na bieg terminu składania wniosku o wyjaśnienie treści Dokumentacji Postępowania. Wyjaśnienia oraz informację o przedłużeniu terminu składania Ofert Komisja Przetargowa przekazuje (bez ujawniania źródła pytań) niezwłocznie wszystkim Wykonawcom, którym przekazano Dokumentację Postępowania oraz - w przypadku trybu otwartego - zamieszcza informację na Platformie.
7. W uzasadnionych przypadkach Zamawiający może przed upływem terminu składania ofert zmienić treść Ogłoszenia.

## ROZDZIAŁ VII – Wadium

1. **Wadium: jest wymagane**
2. Punkty 3-8 dotyczą tylko sytuacji, kiedy wadium jest wymagane.
3. Wykonawcy składający Oferty przed upływem terminu składania Ofert muszą wnieść wadium w wysokości **5 000 zł (słownie: pięć tysięcy złotych)**.
4. Wadium wnoszone jest przed upływem terminu składania Ofert, w jednej z poniższych form, zgodnie z wyborem Wykonawcy:
  - 4.1. pieniądzu - na rachunek bankowy wskazany przez Zamawiającego,
  - 4.2. gwarancji bankowej,
  - 4.3. gwarancji ubezpieczeniowej.
5. Wadium niepieniężne powinno zawierać nieodwołalne i bezwarunkowe zobowiązanie gwaranta do wypłaty kwoty wadium na pierwsze żądanie Zamawiającego.
6. Wykonawca wnosi wadium w pieniądzu: przelew na konto Enea Elektrownia Połaniec S.A. w Zawadzie, Bank PKO BP nr konta: **41 1020 1026 0000 1102 0296 1845**. Na przelewie należy umieścić informację: „*Wadium – nr sygn. ZZ/4100/1300014236/2023*”.
7. W przypadku, gdy wadium zostanie wniesione przelewem, Wykonawca dołącza do Oferty oryginał bądź kserokopię przelewu. W pozostałych przypadkach (bezgotówkowe formy wniesienia wadium) wymagane jest dołączenie do Oferty kopię dokumentu wystawionego na rzecz Zamawiającego.
8. Zamawiający zwraca niezwłocznie wadium, niepodlegające zatrzymaniu, wraz z odsetkami wynikającymi z umowy rachunku bankowego, na którym było ono przechowywane, pomniejszone o koszty prowadzenia

rachunku bankowego oraz prowizji bankowej za przelew pieniędzy na rachunek bankowy wskazany przez Wykonawcę, jeżeli:

- 8.1. zawarto umowę w sprawie zamówienia i wniesiono wymagane zabezpieczenie należytego jej wykonania,
  - 8.2. Zamawiający unieważnił postępowanie,
  - 8.3. upłynął termin związania Ofertą przed zaistnieniem okoliczności wymienionych w pkt 8.1. – 8.2.
  - 8.4. na wniosek Wykonawcy, który wycofał Ofertę przed terminem składania Ofert, lub którego Oferta została odrzucona,
  - 8.5. wybrano najkorzystniejszą ofertę, z wyjątkiem Wykonawcy, którego oferta została wybrana, jako najkorzystniejsza, z zastrzeżeniem pkt 9.
9. Zamawiający zatrzyma wadium:
- 9.1. jeżeli Wykonawca, którego Oferta została uznana za najkorzystniejszą, odmówił zawarcia umowy lub nie przystąpił do jej zawarcia w terminie wyznaczonym przez Zamawiającego,
  - 9.2. jeżeli Wykonawca, którego Oferta została uznana za najkorzystniejszą, nie wniósł w terminie wyznaczonym przez Zamawiającego wymaganego zabezpieczenia należytego wykonania umowy,
  - 9.3. jeżeli zawarcie umowy stało się niemożliwe z przyczyn leżących po stronie Wykonawcy, którego Oferta została uznana za najkorzystniejszą.

#### **ROZDZIAŁ VIII – Wymagania dotyczące zabezpieczenia należytego wykonania Umowy**

1. Zabezpieczenie (Gwarancja) Należytego Wykonania Umowy: **jest wymagane** (dalej „Zabezpieczenie”).
2. Punkty 3-10 dotyczą tylko sytuacji, kiedy Zabezpieczenie jest wymagane.
3. Wykonawca, którego oferta została uznana za najkorzystniejszą, wnosi Zabezpieczenie w formie określonej we wzorze umowy w wysokości 5% kwoty Wynagrodzenia umownego brutto (wraz z podatkiem VAT). Zabezpieczenie służy pokryciu roszczeń Zamawiającego:
  - 3.1. w przypadku, gdy Wykonawca nie wypełnił lub nieprawidłowo wypełnił swoje zobowiązania wynikające z Umowy,
  - 3.2. w okresie gwarancji lub rękojmi za wady.
4. Zabezpieczenie należy wnieść najpóźniej do 7 dni od daty zawarcia Umowy, pod rygorem nie wejścia Umowy w życie.
5. Zabezpieczenie wnoszone jest w jednej lub kilku spośród poniższych form, zgodnie z wyborem Wykonawcy:
  - 5.1. pieniądzu - na rachunek bankowy wskazany przez Zamawiającego,
  - 5.2. gwarancji bankowej,
  - 5.3. gwarancji ubezpieczeniowej.
6. Wykonawca wnosi Zabezpieczenie w pieniądzu: przelew na konto Enea Elektrownia Połaniec S.A. w Zawadzie, Bank **PKO BP** nr konta: **24 1020 1026 0000 1102 0296 1860**. Na przelewie należy umieścić informację: „Zabezpieczenie – nr sygn. **ZZ/4100/1300014236/2023**”.
7. Zabezpieczenie niepieniężne zawiera nieodwołalne i bezwarunkowe zobowiązanie gwaranta do wypłaty kwoty Zabezpieczenia na pierwsze żądanie Zamawiającego.
8. Zabezpieczenie wniesione w pieniądzu zwracane jest z odsetkami wynikającymi z umowy rachunku bankowego, na którym było ono przechowywane, pomniejszone o koszt prowadzenia tego rachunku oraz prowizji bankowej za przelew pieniędzy na rachunek bankowy Wykonawcy.
9. Zabezpieczenie obowiązuje w okresie wykonywania Usług oraz w okresie gwarancji lub rękojmi. Zamawiający zwróci Zabezpieczenie Wykonawcy (w przypadku Zabezpieczenia wniesionego



w pieniądzu) lub bankowi/gwarantowi (w przypadku Zabezpieczenia wniesionego w postaci niepieniężnej) w następujących częściach i terminach:

- 9.1. w wysokości 70% wartości Zabezpieczenia, tj. kwotę ....., w terminie 30 dni od dnia wykonania przedmiotu Umowy i uznania go przez Zamawiającego za należyte wykonany, przez co rozumie się podpisanie bez zastrzeżeń protokołu odbioru końcowego.
- 9.2. w wysokości 30% wartości Zabezpieczenia, tj. kwotę ..... pozostawioną na zabezpieczenie roszczeń z tytułu gwarancji lub rękojmi za wady, w terminie 15 dni po upływie okresu gwarancji/rękojmi.

#### ROZDZIAŁ IX – Opis przygotowania oferty

1. Celem złożenia Oferty poprzez Platformę Zakupową wymagane jest uprzednie zarejestrowanie się Wykonawcy w bazie dostawców poprzez formularze rejestracyjne dostępne pod adresem <https://enea.ezamawiajacy.pl>.
2. Wykonawcy zobowiązani są zapoznać się dokładnie z informacjami zawartymi w Ogłoszeniu i przygotować Ofertę zgodnie z wymaganiami określonymi w tym dokumencie.
3. Złożona Oferta musi dokładnie odpowiadać warunkom Ogłoszenia i zostać przedstawiona zgodnie z formularzem ofertowym stanowiącym załącznik do Ogłoszenia.
4. **Złożenie Oferty jest równoznaczne z akceptacją warunków Ogłoszenia.**
5. Wykonawca ponosi wszystkie koszty związane ze sporządzeniem i przedłożeniem Oferty i nie jest uprawniony do żądania zwrotu tych kosztów od Zamawiającego.
6. Wykonawca zobowiązany jest do zachowania w tajemnicy wszelkich poufnych informacji, które uzyskał od Zamawiającego w trakcie opracowywania Oferty.
7. Ofertę należy złożyć na wypełnionym i podpisanym Formularzu Oferty – **Załącznik nr 1 do Formularza Oferty** (w przypadku złożenia Oferty bez użycia załączonego Formularza Oferty, złożona Oferta musi zawierać wszelkie informacje wymagane w Ogłoszeniu i wynikające z zawartości Formularza Oferty).
8. Oferta wraz z wymaganymi załącznikami powinna być podpisana przez osoby upoważnione do składania oświadczeń woli w imieniu Wykonawcy i opatrzona pieczętą firmową, pieczętą imienną z podpisem albo czytelnym podpisem (forma dokumentowa) albo kwalifikowanym podpisem elektronicznym..
9. Oferta musi być sporządzona w języku polskim, na maszynie do pisania, komputerze, ręcznie długopisem lub nieścieralnym atramentem. Oferty nieczytelne zostaną odrzucone.
10. Dokumenty sporządzone w języku obcym są składane wraz z tłumaczeniem na język polski, dokonany przez właściwego tłumacza przysięgłego.
11. Upoważnienie do podpisania Oferty musi być dołączone do Oferty, o ile nie wynika ono z innych dokumentów załączonych przez Wykonawcę.
12. Zaleca się, aby wszystkie strony Oferty były ponumerowane i podpisane.
13. Jakikolwiek poprawki w treści Oferty powinny być dokonane w sposób czytelny, nie budzący wątpliwości co do ich treści. Poprawki powinny być opatrzone datą oraz parafą osoby uprawnionej do składania Ofert.
14. Cena podana w Ofercie musi obejmować wszystkie koszty związane z realizacją przedmiotu zamówienia. Podana cena jest obowiązująca w całym okresie ważności Oferty i w trakcie realizacji umowy zawartej w wyniku przeprowadzonego postępowania o udzielenie zamówienia.
15. Wykonawca składa ofertę wraz załącznikami w postaci elektronicznej, za pośrednictwem środków komunikacji elektronicznej, tj. poprzez elektroniczną platformę zakupową: <https://enea.ezamawiajacy.pl>
  - 15.1. Przez elektroniczną postać Oferty Zamawiający rozumie:

- 15.2. Ofertę przygotowaną zgodnie z Ogłoszeniem i podpisaną kwalifikowanym podpisem elektronicznym (w formie dokumentowej, lub w formie elektronicznej) przez osobę/y upoważnioną/e do reprezentowania Wykonawcy; lub skan ówczesnie przygotowanej zgodnie z Ogłoszeniem i podpisanej przez osobę uprawnioną do składania oświadczeń woli Oferty w formie pisemnej. Zamawiający wymaga zeskanowania oferty Wykonawcy, wytworzonej przez niego w postaci papierowej, tj. przekształcenia jej w dokument elektroniczny w formie nieedytowalnej. Dokument taki musi zostać stworzony w formacie **pdf, jpg, zip, 7z**. W przypadku złożenia minimum 2 ważnych ofert, Zamawiający może przeprowadzić aukcję elektroniczną z zastosowaniem kryteriów oceny ofert określonych w OGŁOSZENIU. Jednocześnie Zamawiający zastrzega, że zakończenie (w tym również wygranie) aukcji elektronicznej nie jest równoznaczne z wyborem oferty Wykonawcy ani z przyjęciem oferty złożonej przez Wykonawcę. Negocjacje nie podlegają: wielkość i zakres przedmiotu zamówienia oraz termin realizacji zamówienia.
16. Opis pliku z ofertą:  
oferta na: **Remont rowów opaskowych.**
17. W przypadku zmiany Oferty, Wykonawca składa pisemne oświadczenie, iż Ofertę swą zmienia, określając zakres i rodzaj tych zmian, a jeśli oświadczenie o zmianie pociąga za sobą konieczność wymiany czy też przedłożenia nowych dokumentów – Wykonawca winien dokumenty te złożyć. Powyższe oświadczenie i ewentualne dokumenty należy oznaczyć w pliku jako „Zmiany”.
18. Wykonawca może wprowadzić zmiany lub wycofać złożoną przez siebie Ofertę przed upływem terminu na składanie ofert.
19. Wykonawca chcący złożyć oświadczenie o wycofaniu lub zmianie Oferty dokonuje tego w sposób właściwy dla złożenia Oferty, opisany wyżej, za pośrednictwem środków komunikacji elektronicznej tj. poprzez elektroniczną Platformę Zakupową: <https://enea.ezamawiajacy.pl>.
20. Wykonawca nie może wprowadzić zmian do Oferty, ani wycofać jej po upływie terminu do składania Ofert.

#### ROZDZIAŁ X – Oferty wspólne

1. Zamawiający **nie dopuszcza możliwości** złożenia Oferty wspólnej.

#### ROZDZIAŁ XI – Miejsce oraz termin składania oferty

1. **Miejsce oraz termin składania Ofert:**  
Ofertę należy złożyć do **godz. 12.00** w dniu **02.05.2023** r. za pośrednictwem środków komunikacji elektronicznej, tj. poprzez elektroniczną platformę zakupową <https://enea.ezamawiajacy.pl>.
2. **Rozmiar jednej wiadomości wraz z załączanymi dokumentami nie może przekroczyć 100 MB.**
3. Za termin złożenia Oferty uważa się termin jej wpływu na powyższy adres.
4. Oferty złożone po terminie nie będą przyjęte.

#### ROZDZIAŁ XII – Termin związania ofertą

1. Bieg terminu związania Ofertą rozpoczyna się wraz z upływem terminu składania Ofert.
2. Wykonawca pozostaje związany ofertą przez okres **90 dni** od upływu terminu składania Ofert.
3. Wykonawca samodzielnie lub na wniosek Zamawiającego może jednokrotnie przedłużyć termin związania Ofertą co najmniej na 3 dni przed upływem terminu związania Ofertą. Zamawiający zwróci się do Wykonawców o wyrażenie zgody na wydłużenie terminu o wyznaczony okres.

#### ROZDZIAŁ XIII – Opis sposobu obliczenia ceny

1. Cena musi być skalkulowana w sposób jednoznaczny, uwzględniać wszystkie wymagania Zamawiającego określone przez niego w Ogłoszeniu oraz obejmować wszystkie koszty i wydatki jakie Wykonawca poniesie w związku z realizacją zamówienia (zgodnie z zakresem rzeczowym podanym w Ogłoszeniu).
2. **W formularzu Oferty należy podać cenę netto i brutto w PLN.**

3. Podana cena jest obowiązująca w całym okresie ważności Oferty i w trakcie realizacji Umowy zawartej w wyniku przeprowadzonego postępowania o udzielenie zamówienia.
4. Rozliczenie między Zamawiającym a Wykonawcą będzie prowadzone w walucie PLN.

#### **ROZDZIAŁ XIV – Kryteria oceny ofert**

1. Kryterium oceny ofert jest Cena Ofertowa Netto.

#### **ROZDZIAŁ XV – Otwarcie ofert i ocena kompletności ofert w celu spełnienia wymogów warunków zamówienia**

1. Zamawiający informuje, że całe postępowanie, a w tym otwarcie Ofert odbywa się na Platformie zakupowej, jest niejawne i odbywa się bez udziału Wykonawców.
2. Po otwarciu Ofert Zamawiający dokona badania Ofert w celu stwierdzenia, czy Wykonawcy nie zostają wykluczeni oraz czy Oferty nie podlegają odrzuceniu. Oferty, które nie zostały odrzucone (uznane za odrzucone zgodnie z Rozdziałem XX Ogłoszenia) zostaną poddane procedurze oceny zgodnie z kryteriami oceny Ofert określonymi w Rozdziale XIV Ogłoszenia.
3. **W toku badania i oceny złożonych Ofert Zamawiający zastrzega możliwość wezwania Wykonawców do:**
  - 3.1. **uzupełnienia lub wyjaśnienia dokumentów dotyczących spełnienia warunków udziału w postępowaniu oraz niepodlegania wykluczeniu z postępowania przez Wykonawcę,**
  - 3.2. **do wyjaśnienia treści Oferty oraz dokumentów dotyczących przedmiotu Zamówienia wpływających na ocenę Oferty, w terminie wskazanym przez Zamawiającego chyba, że – mimo ich uzupełnienia – Oferta Wykonawcy podlega odrzuceniu lub konieczne byłoby unieważnienie postępowania. Działania te nie mogą jednak doprowadzić do naruszenia zasady uczciwej konkurencji i równego traktowania Wykonawców.**
4. Dokumenty uzupełnione na wezwanie, o których mowa w powyższym punkcie, muszą potwierdzać stan faktyczny aktualny na dzień składania Ofert.
5. Zamawiający poprawi w Ofercie oczywiste omyłki pisarskie, oczywiste omyłki rachunkowe z uwzględnieniem konsekwencji rachunkowych dokonanych poprawek oraz inne polegające na niezgodności Oferty z Ogłoszenia, niepowodujące istotnych zmian w treści Oferty - niezwłocznie zawiadamiając o tym Wykonawcę, którego Oferta została poprawiona.
6. Jeżeli Oferta będzie zawierać rażąco niską cenę w stosunku do przedmiotu zamówienia, Zamawiający zwróci się do Wykonawcy o udzielenie w określonym terminie wyjaśnień dotyczących elementów Oferty mających wpływ na wysokość ceny.
7. Dopuszcza się możliwość rozstrzygnięcia postępowania w przypadku złożenia jednej ważnej Oferty.
8. Zamawiający udzieli zamówienia Wykonawcy, którego Oferta zostanie uznana za najkorzystniejszą.
9. Zamawiający zawiadomi wszystkich Wykonawców biorących udział w postępowaniu o jego wyniku. O wyborze wszyscy uczestnicy postępowania zostaną powiadomieni za pomocą poczty e-mail. Na każde żądanie Zamawiającego, Wykonawca jest zobowiązany potwierdzić fakt otrzymania powiadomienia.

#### **ROZDZIAŁ XVI –Wybór najkorzystniejszej Oferty**

1. Zamawiający w niniejszym postępowaniu dokonuje wyboru najkorzystniejszej Oferty z wykorzystaniem aukcji elektronicznej, spośród Ofert niepodlegających odrzuceniu
2. W przypadku złożenia wyłącznie jednej Oferty, Zamawiający przeprowadza negocjacje indywidualne. Ustalenia zawarte w protokole z negocjacji są wiążące dla Wykonawcy.
3. Po przeprowadzonych negocjacjach Wykonawcy potwierdzają wynegocjowane wynagrodzenie poprzez ponowne złożenie Formularza Oferty, stanowiącego Załącznik nr 1 do Ogłoszenia, uwzględniające wynagrodzenie zaoferowane w trakcie negocjacji.

4. Jednocześnie Zamawiający zastrzega, że przeprowadzenie negocjacji nie jest równoznaczne z wyborem najkorzystniejszej Oferty Wykonawcy, ani z przyjęciem Oferty złożonej przez Wykonawcę.
5. Negocjacom nie podlegają wielkości i zakres przedmiotu zamówienia oraz termin realizacji zamówienia.
6. W przypadku złożenia minimum dwóch Ofert niepodlegających odrzuceniu, Zamawiający przeprowadza aukcję elektroniczną z zastosowaniem kryteriów oceny Ofert określonych w Ogłoszeniu. Jednocześnie zastrzega, że wygranie aukcji elektronicznej nie jest równoznaczne z zawarciem Umowy pomiędzy Zamawiającym a Wykonawcą.
7. W przypadku nieprawidłowego złożenia Oferty ostatecznej przez Wykonawcę, Zamawiający przyjmie za Ofertę ostateczną Ofertę Wykonawcy pierwotnie złożoną w przedmiotowym postępowaniu, z zastrzeżeniem w Rozdziale XV pkt 7, Rozdziale XVIII pkt 1 w Ogłoszeniu.

#### ROZDZIAŁ XVII – Aukcja elektroniczna

1. Aukcja elektroniczna zostanie przeprowadzona na Platformie zakupowej Market Planet [enea.ezamawiajacy.pl](http://enea.ezamawiajacy.pl).
2. Zamawiający zaprasza Wykonawców do wzięcia udziału w aukcji elektronicznej. Za dzień przekazania zaproszenia do udziału w aukcji elektronicznej uważa się dzień wysłania zaproszenia z Platformy Zakupowej, w którym określony jest termin otwarcia aukcji oraz termin i warunki jej zakończenia.
3. Termin otwarcia aukcji elektronicznej nie może być krótszy niż 2 dni robocze od dnia przekazania zaproszenia.
4. Zamawiający przewiduje przeprowadzenie aukcji produkcyjnej jednoetapowej, w trakcie której Wykonawcy będą uprawnieni do udzielania kolejnych postąpień. Podstawowy Czas Trwania Aukcji Elektronicznej to 30 minut od momentu jej otwarcia po warunkiem, że w ciągu ostatnich 5 minut trwania aukcji nie nastąpi nowe postąpienie. W przypadku, gdy którykolwiek z Wykonawców dokona postąpienia w czasie ostatnich 5 minut trwania aukcji, to Zamawiający przewiduje dogrywkę (*po 5 minutach od chwili ostatniego postąpienia, dogrywki się sumują – czasy pozostałe z poprzedniej dogrywki są dodawane do następnej*). W dogrywce będą mogli wziąć udział wszyscy Wykonawcy zaproszeni do aukcji elektronicznej, w tym Wykonawcy, którzy nie złożyli postąpienia w trakcie Podstawowego Czasu Trwania Aukcji Elektronicznej. Aukcja zostanie zamknięta w terminie 5 minut od chwili złożenia ostatniego postąpienia, jednak nie wcześniej niż 30 min od rozpoczęcia aukcji.
5. Momentem decydującym dla uznania, że oferta Wykonawcy została złożona w terminie nie jest moment wysłania postąpienia z komputera Wykonawcy, ale moment jego odbioru na serwerze i zarejestrowania przez Platformę Zakupową.
6. Każde postąpienie oznacza nową ofertę w zakresie, którego dotyczy postąpienie. Oferta Wykonawcy przestaje wiązać w zakresie, w jakim złoży on korzystniejszą ofertę w toku aukcji elektronicznej. Bieg terminu związania ofertą nie ulega przerwaniu.
7. W przypadku, gdy Zamawiający przewiduje w danym postępowaniu udzielenie zamówienia w częściach i dla poszczególnych części zamówienia zakłada przeprowadzenie aukcji elektronicznej, to aukcje dotyczące poszczególnych części zamówienia odbywają się konsekwentnie, poczynając od części zamówienia, która w części I OGŁOSZENIA została opisana jako pierwsza.
8. Oferty składane przez Wykonawców podlegają automatycznej klasyfikacji na podstawie kryteriów oceny ofert. Wykonawca nie będzie miał możliwości podwyższenia uprzednio zaproponowanej przez siebie ceny ofertowej.  
Sposób oceny ofert w toku aukcji elektronicznej będzie obejmował przeliczanie kolejnych ofert na punktową ocenę oferty, z uwzględnieniem punktacji otrzymanej przed otwarciem aukcji. W toku aukcji punktowa ocena oferty będzie przeliczana do 3 miejsca po przecinku z zastrzeżeniem, że w przypadku, gdy cyfra na trzecim miejscu po przecinku wynosi „4” lub mniej, to trzecią cyfrę po przecinku pomija się. Natomiast, gdy cyfra na trzecim miejscu po przecinku zawiera się w przedziale od „5” do „9”, to następuje zaokrąglenie drugiej cyfry po przecinku w górę.

9. Za najkorzystniejszą Zamawiający uzna ofertę z najwyższą punktacją ustaloną zgodnie z warunkami Zamówienia.
10. W przypadku, gdy awaria systemu teleinformatycznego spowoduje przerwanie aukcji elektronicznej, Zamawiający wyznacza termin kontynuowania aukcji elektronicznej na następny po usunięciu awarii dzień roboczy, z uwzględnieniem stanu ofert po ostatnim zatwierdzonym postąpieniu. W tym celu zamawiający ustali z administratorem platformy zakupowej Market Planet termin usunięcia awarii i powiadomi o tym drogą elektroniczną osoby odpowiedzialne ze strony Wykonawcy za kontakty z Zamawiającym we wszelkich kwestiach związanych z niniejszym postępowaniem, oraz osoby uprawnione do składania i podpisywania w toku aukcji elektronicznej postąpień w imieniu Wykonawcy, wskazane w ofercie Wykonawcy, złożonej na formularzu stanowiącym Załącznik nr 1 do Części I OGŁOSZENIA. Po usunięciu awarii Zamawiający wyznacza termin kontynuowania aukcji elektronicznej i powiadamia o tym drogą elektroniczną osoby odpowiedzialne ze strony Wykonawcy za kontakty z Zamawiającym we wszelkich kwestiach związanych z niniejszym postępowaniem, oraz osoby uprawnione do składania i podpisywania w toku aukcji elektronicznej postąpień w imieniu Wykonawcy, wskazane w ofercie Wykonawcy złożonej na formularzu stanowiącym Załącznik nr 1 do Części I OGŁOSZENIA.
11. Po zamknięciu aukcji elektronicznej Wykonawcy muszą ponownie złożyć Formularz Oferty, stanowiący Załącznik nr 1 do Ogłoszenia, z nowym wynagrodzeniem uwzględniającym wynagrodzenie zaoferowane w trakcie aukcji elektronicznej, **przy czym wszystkie pozycje wynagrodzenia ryczałtowo-jednostkowego w formularzu korekty oferty po aukcji muszą zostać odpowiednio i proporcjonalnie zmienione (do dwóch miejsc po przecinku – jednak nie wyżej niż całkowite wynagrodzenie ustalone w aukcji)**.
12. Jeżeli spełnione były przeprowadzenia aukcji elektronicznej, a żaden z Wykonawców, których oferty nie podlegały odrzuceniu nie wziął udziału w aukcji elektronicznej, to postanowien pkt 11 nie stosuje się. W tej sytuacji Zamawiający dokonuje wyboru Oferty na zasadach określonych w rozdziale XIV Ogłoszenia.

#### ROZDZIAŁ XVIII – Podstawy wykluczenia

1. O udzielenie Zamówienia mogą ubiegać się Wykonawcy, którzy nie podlegają wykluczeniu z udziału w postępowaniu.
2. Wykonawca podlega wykluczeniu z udziału w Postępowaniu o udzielenie Zamówienia w następujących przypadkach:
  - 2.1. w ciągu ostatnich 3 lat przed upływem terminu składania ofert uniemożliwił lub odmówił zawarcia Umowy w sprawie zamówienia po wyborze jego Oferty przez Zamawiającego lub nie wniósł wymaganego zabezpieczenia należytego wykonania umowy,
  - 2.2. w ciągu ostatnich 3 lat przed upływem terminu składania ofert nie wykonał przedmiotu zamówienia na rzecz Zamawiającego lub wykonał go nienależycie lub w ramach działań naprawczych nie doprowadził przedmiotu zamówienia do stanu zgodności z umową lub nie naprawił powstałej w ten sposób szkody, chyba że niewykonanie lub nienależyte wykonanie jest następstwem okoliczności, za które wykonawca nie ponosi odpowiedzialności,
  - 2.3. w ciągu ostatnich 3 lat przed upływem terminu składania Ofert doprowadził do wypowiedzenia albo odstąpienia od umowy w sprawie zamówienia z przyczyn leżących po jego stronie,
  - 2.4. w ciągu ostatnich 3 lat przed upływem terminu składania Ofert dopuścił się poważnych naruszeń „Kodeksu Kontrahentów Grupy ENEA” albo dopuścił się innych naruszeń postanowień „Kodeksu Kontrahentów Grupy ENEA”, a w ramach działań naprawczych nie doprowadził do ich usunięcia,
  - 2.5. w sposób inny niż wskazany w pkt od 1.1 do 1.4 (w Rozdziale IV Ogłoszenia) w ciągu ostatnich 3 lat przed upływem terminu składania ofert wyrządził Spółce szkodę w związku z realizacją zamówienia, której to szkody nie naprawił w ramach podjętych działań naprawczych,

- 2.6. został wpisany do Rejestru Wykonawców Wykluczonych zgodnie z „Zasadami dokonywania oceny Wykonawców w Obszarze Zakupowym Zakupy Ogólne w Grupie ENEA”,
- 2.7. otwarto jego likwidację, ogłoszono upadłość, którego aktywami zarządza likwidator lub sąd, zawarł układ z wierzycielami, którego działalność gospodarcza jest zawieszona albo znajduje się on w innej tego rodzaju sytuacji, wynikającej z podobnej procedury przewidzianej w przepisach miejsca wszczęcia tej procedury,
- 2.8. doradzał lub w inny sposób był zaangażowany w przygotowanie postępowania o udzielenie tego Zamówienia, a spowodowane tym zaangażowaniem zakłócenie konkurencji nie może być wyeliminowane w inny sposób niż przez wykluczenie Wykonawcy z udziału w tym postępowaniu. Przed wykluczeniem Wykonawcy, Zamawiający zapewnia mu możliwość udowodnienia, że jego zaangażowanie w przygotowanie Postępowania nie zakłóci konkurencji,
- 2.9. Zamawiający może stwierdzić, na podstawie wiarygodnych przesłanek, że Wykonawca zawarł z innymi Wykonawcami porozumienie mające na celu zakłócenie konkurencji, a w szczególności, jeżeli należąc do tej samej grupy kapitałowej w rozumieniu ustawy z dnia 16 lutego 2007 r. o ochronie konkurencji i konsumentów, złożyli odrębne oferty, chyba że wykażą, że przygotowali te oferty niezależnie od siebie,
- 2.10. naruszył obowiązki dotyczące płatności podatków, opłat lub składek na ubezpieczenie społeczne lub zdrowotne, chyba że Wykonawca przed upływem terminu składania ofert dokonał płatności należnych podatków, opłat lub składek na ubezpieczenia społeczne lub zdrowotne wraz z odsetkami lub grzywnami lub zawarł wiążące porozumienie w sprawie spłaty tych należności,
- 2.11. złożył nieprawdziwe informacje mające lub mogące mieć wpływ na wynik postępowania,
- 2.12. nie wykazał spełnienia warunków udziału w postępowaniu,
- 2.13. nie uzupełnił lub nie wyjaśnił treści oferty na wezwanie.
- 2.14. Wykonawca został:
  - 2.14.1. wymieniony w wykazie określonym w rozporządzeniu Rady (WE) nr 765/2006 z dnia 18 maja 2006 r. dotyczącego środków ograniczających w związku z sytuacją na Białorusi i udziałem Białorusi w agresji Rosji wobec Ukrainy, (dalej jako „**Rozporządzenie 765/2006**”), lub wymieniony w wykazie określonym w rozporządzeniu Rady (UE) nr 269/2014 z dnia 17 marca 2014 r. w sprawie środków ograniczających w odniesieniu do działań podważających integralność terytorialną, suwerenność i niezależność Ukrainy lub im zagrażających, (dalej jako „**Rozporządzenie 269/2014**”), lub
  - 2.14.2. wpisany na listę osób i podmiotów podlegających wykluczeniu z postępowania o udzielenie zamówienia, na podstawie art. 1, art. 2 oraz art. 3 ustawy z dnia 13 kwietnia 2022 r. o szczególnych rozwiązaniach w zakresie przeciwdziałania wspieraniu agresji na Ukrainę oraz służących ochronie bezpieczeństwa narodowego (dalej jako „**Ustawa dot. Bezpieczeństwa Narodowego**”). Lista jest publikowana w Biuletynie Informacji Publicznej na stronie podmiotowej ministra właściwego do spraw wewnętrznych. (dalej jako „**Lista Osób i Podmiotów Wykluczonych**”).
- 2.15. Wykonawca, którego beneficjent rzeczywisty został:
  - 2.15.1. wymieniony w wykazie określonym w Rozporządzeniu 765/2006, lub
  - 2.15.2. wymieniony w wykazie określonym w Rozporządzeniu 269/2014, lub
  - 2.15.3. wpisany na Listę Osób i Podmiotów Wykluczonych;
  - 2.15.4. (beneficjent rzeczywisty w rozumieniu ustawy z dnia 1 marca 2018 r. o przeciwdziałaniu praniu pieniędzy oraz finansowaniu terroryzmu.
- 2.16. Wykonawca, którego jednostka dominująca została:
  - 2.16.1. wymieniona w wykazie określonym w Rozporządzeniu 765/2006, lub

- 2.16.2. wymieniona w wykazie określonym w Rozporządzeniu 269/2014, lub
- 2.16.3. wpisana na Listę Osób i Podmiotów Wykluczonych;
- (jednostka dominująca w rozumieniu art. 3 ust. 1 pkt 37 ustawy z dnia 29 września 1994 r. o rachunkowości.
3. **W celu potwierdzenia, iż Wykonawca nie podlega wykluczeniu z Postępowania, Zamawiający wymaga przedstawienia następujących dokumentów:**
- 3.1. oświadczenia Wykonawcy o braku podstaw do wykluczenia z Postępowania (treść oświadczenia zawarta jest w Formularzu Oferty – **Załącznik nr 1 do Formularza Oferty**),
- 3.2. **Niniejszy zapis obowiązuje**  
odpisu lub informacji z Krajowego Rejestru Sądowego lub Centralnej Ewidencji i Informacji o Działalności Gospodarczej w zakresie pkt 2.7, pkt 2.14, pkt 2.15, pkt 2.16, sporządzonych nie wcześniej niż 3 miesiące przed pływem terminu składania ofert, jeżeli odrębne przepisy wymagają wpisu do rejestru lub ewidencji (**Załącznik nr 2 do Formularza Oferty**),
- 3.3. **Niniejszy zapis obowiązuje**  
zaświadczeń właściwego Naczelnika Urzędu Skarbowego oraz właściwej terenowej jednostki organizacyjnej Zakładu Ubezpieczeń Społecznych lub Kasy Rolniczego Ubezpieczenia Społecznego potwierdzających odpowiednio, że Wykonawca nie zalega z opłaceniem podatków i opłat oraz składek na ubezpieczenie zdrowotne lub społeczne, w zakresie pkt 1.10, sporządzonych nie wcześniej niż 3 miesiące przed upływem terminu składania ofert, a w przypadku zalegania z opłacaniem podatków i opłat lub składek na ubezpieczenie zdrowotne lub społeczne wraz z zaświadczeniem Zamawiający może żądać złożenia dokumentów potwierdzających, że przed upływem terminu składania ofert Wykonawca dokonał płatności należnych podatków wraz z odsetkami lub grzywnami lub zawarł wiążące porozumienie w sprawie spłat tych należności albo oświadczenia Wykonawcy w przedmiotowym zakresie (**Załącznik nr 3 i 4 do Formularza Oferty**),
- 3.4. **Niniejszy zapis obowiązuje**  
Informacji z Centralnego Rejestru Beneficjentów Rzeczywistych, w zakresie podstawy wykluczenia wskazanej w pkt 2.15, jeżeli odrębne przepisy wymagają wpisu do tego rejestru, sporządzonej nie wcześniej niż 3 miesiące przed jej złożeniem<sup>2</sup>. (**Załącznik nr 18 do Formularza Oferty**),
- 3.5. oświadczenia o spełnianiu warunków udziału w postępowaniu, dotyczących (treść oświadczeń zawarta jest w Formularzu Oferty – **Załącznik nr 1 do Formularza Oferty**):
- 3.6. zdolności do występowania w obrocie gospodarczym,
- 3.7. uprawnień do prowadzenia określonej działalności gospodarczej lub zawodowej, o ile wynika to z odrębnych przepisów, sytuacji ekonomicznej lub finansowej, przy uwzględnieniu obowiązujących u Zamawiającego lub w Grupie ENEA aktów wewnętrznych, w szczególności „Procedury weryfikacji kontrahentów w Grupie ENEA”.
4. Zamawiający, zgodnie z treścią art. 2 oraz art. 7 Ustawy dot. Bezpieczeństwa Narodowego, przed wyborem najkorzystniejszej oferty sprawdza, czy Wykonawca, którego oferta została najwyżej oceniona, znajduje się na Liście Osób i Podmiotów Wykluczonych lub został wymieniony w Rozporządzeniu 765/2006 lub Rozporządzeniu 269/2014. Zamawiający, w razie potwierdzenia tej okoliczności, wyklucza Wykonawcę.
5. **Niniejszy zapis obowiązuje**

<sup>2</sup> Do zgłaszania informacji o beneficjentach rzeczywistych i ich aktualizacji są zobowiązane: 1) spółki jawne; 2) spółki komandytowe; 3) spółki komandytowo-akcyjne; 4) spółki z ograniczoną odpowiedzialnością; 4a) proste spółki akcyjne; 5) spółki akcyjne, z wyjątkiem spółek publicznych w rozumieniu ustawy z dnia 29 lipca 2005 r. o ofercie publicznej i warunkach wprowadzania instrumentów finansowych do zorganizowanego systemu obrotu oraz o spółkach publicznych (Dz. U. z 2021 r. poz. 1983); 6) trusty, których powiernicy lub osoby zajmujące stanowiska równoważne: a) mają miejsce zamieszkania lub siedzibę na terytorium Rzeczypospolitej Polskiej lub b) nawiązują stosunki gospodarcze lub nabywają nieruchomości na terytorium Rzeczypospolitej Polskiej w imieniu lub na rzecz trustu; 7) spółki partnerskie; 8) europejskie zgrupowania interesów gospodarczych; 9) spółki europejskie; 10) spółdzielnie; 11) spółdzielnie europejskie; 12) stowarzyszenia podlegające wpisowi do Krajowego Rejestru Sądowego; 13) fundacje. Wymóg wynika z treści art. 58 ustawy z dnia 1 marca 2018 r. o przeciwdziałaniu praniu pieniędzy oraz finansowaniu terroryzmu oraz art. 7 ust. 9 Ustawy dot. Bezpieczeństwa Narodowego.

W przypadku Wykonawcy mającego siedzibę lub miejsce zamieszkania poza terytorium Rzeczypospolitej Polskiej zamiast złożenia dokumentów, o których mowa w pkt. 2.2. i 2.4., składa odpowiednie dokumenty wystawione przez właściwe organy administracyjne lub sądowe lub oświadczenie złożone przed notariuszem, właściwym organem sądowym lub administracyjnym kraju, w którym Wykonawca ma siedzibę lub miejsce zamieszkania, potwierdzające odpowiednio, że:

- 5.1. nie naruszył obowiązków dotyczących płatności podatków, opłat, składek na ubezpieczenie społeczne lub zdrowotne, dokument powinien być wystawiony nie wcześniej niż 3 miesiące przed upływem terminu składania ofert,
  - 5.2. nie otwarto jego likwidacji ani nie ogłoszono upadłości, jego aktywami nie zarządza likwidator lub sąd, nie zawarł układu z wierzycielami, jego działalność gospodarcza nie jest zawieszona ani nie znajduje się on w innej tego rodzaju sytuacji wynikającej z podobnej procedury przewidzianej w przepisach miejsca wszczęcia tej procedury, dokument powinien być wystawiony nie wcześniej niż 3 miesiące przed upływem terminu składania ofert.
6. Jeżeli w kraju, w którym Wykonawca ma siedzibę lub miejsce zamieszkania, lub miejsce zamieszkania ma osoba, której dokument dotyczy, nie wydaje się dokumentów, o których mowa w pkt 4. lub gdy dokumenty te nie odnoszą się do wymienionego tam zakresu, zastępuje się je w całości lub w części dokumentem zawierającym odpowiednio oświadczenie Wykonawcy, ze wskazaniem osoby albo osób uprawnionych do jego reprezentacji, lub oświadczenie osoby, której dokument miał dotyczyć, złożone przed notariuszem lub przed organem sądowym, administracyjnym albo organem samorządu zawodowego lub gospodarczego właściwym ze względu na siedzibę lub miejsce zamieszkania Wykonawcy lub miejsce zamieszkania tej osoby.
  7. Dokumenty i oświadczenia, o których mowa w pkt 3, składa się w postaci dokumentu elektronicznego, a w przypadku dokumentów i oświadczeń, które nie zostały oryginalnie sporządzone w postaci dokumentu elektronicznego – w elektronicznej kopii dokumentu (skan) poświadczonej za zgodność z oryginałem (opatrzenie dokumentu podpisem elektronicznym jest jednoznaczne z jego potwierdzeniem za zgodność z oryginałem).
  8. Oferta Wykonawcy, który został wykluczony z postępowania, jest uznawana za odrzuconą i nie podlega badaniu i ocenie.
  9. Wykonawcę wykluczonego z postępowania o udzielenie Zamówienia niezwłocznie informuje się o wykluczeniu wraz z podaniem uzasadnienia faktycznego i prawnego.

#### **ROZDZIAŁ XIX – Podstawy odrzucenia oferty**

1. Oferta podlega odrzuceniu w przypadkach, gdy:
  - 1.1. jej treść nie odpowiada wymaganiom określonym w Ogłoszeniu, pomimo wezwania Wykonawcy do uzupełnienia Oferty lub poprawienia błędów w Ofercie w wyznaczonym przez Zamawiającego terminie,
  - 1.2. jej złożenie stanowi czyn nieuczciwej konkurencji w rozumieniu przepisów o zwalczaniu nieuczciwej konkurencji,
  - 1.3. zawiera rażąco niską cenę w stosunku do przedmiotu Zamówienia albo Wykonawca nie przedstawił w wyznaczonym terminie wyjaśnień potwierdzających, że Oferta nie zawiera rażąco niskiej ceny – badanie rażąco niskiej ceny następuje w przypadku, gdy cena całkowita Oferty jest niższa o co najmniej 30% od średniej arytmetycznej cen wszystkich złożonych Ofert, wtedy Komisja Przetargowa zwraca się o udzielenie wyjaśnień, chyba że rozbieżność wynika z okoliczności oczywistych, które nie wymagają wyjaśnienia,
  - 1.4. została złożona przez Wykonawcę wykluczonego z udziału w Postępowaniu lub w trybie innym niż otwarty, została złożona przez Wykonawcę niezaproszonego do składania Ofert,
  - 1.5. jej treść narusza przepisy prawa powszechnie obowiązującego,
  - 1.6. jest nieważna na podstawie odrębnych przepisów,



- 1.7. została złożona po terminie składania Ofert,
  - 1.8. Wykonawca nie wyraził pisemnej zgody na przedłużenie terminu związania Ofertą po otrzymaniu wniosku Zamawiającego o przedłużenie tego terminu,
  - 1.9. wadium nie zostało wniesione lub zostało wniesione w sposób nieprawidłowy, jeżeli żądano wniesienia wadium,
  - 1.10. Wykonawca nie wyraził pisemnej zgody na wybór jego Oferty po upływie terminu związania Ofertą.
2. Wszystkich Wykonawców biorących udział w Postępowaniu, w tym Wykonawcę, którego Oferta została odrzucona w Postępowaniu o udzielenie Zamówienia, niezwłocznie informuje się o odrzuceniu Oferty wraz z podaniem uzasadnienia faktycznego i prawnego.
  3. Odrzucona Oferta nie podlega badaniu i ocenie.

#### **ROZDZIAŁ XX – Unieważnienie postępowania**

1. Postępowanie unieważnia się (zamyka bez wyboru Najkorzystniejszej Oferty), w przypadku, gdy:
  - 1.1. nie złożono żadnej Oferty niepodlegającej odrzuceniu,
  - 1.2. cena najkorzystniejszej Oferty, pomimo przeprowadzenia negocjacji lub aukcji elektronicznej, przewyższa kwotę, którą Zamawiający zamierza przeznaczyć na finansowanie zamówienia, chyba że Zamawiający może zwiększyć tę kwotę do ceny najkorzystniejszej Oferty,
  - 1.3. Kierownik Zamawiającego nie zatwierdził przedstawionej mu rekomendacji wyboru najkorzystniejszej Oferty,
  - 1.4. wystąpiły inne istotne okoliczności powodujące, że prowadzenie postępowania lub realizacja zamówienia nie leży w interesie Zamawiającego,
  - 1.5. postępowanie obarczone jest wadą uniemożliwiającą zawarcie ważnej umowy w sprawie zamówienia,
  - 1.6. w trakcie postępowania nastąpiło istotne naruszenie przepisów Regulaminu, które miało wpływ na wynik postępowania,
  - 1.7. wystąpiły inne uzasadnione przyczyny.
2. Zamawiający poinformuje o unieważnieniu postępowania wszystkich Wykonawców, którzy złożyli Oferty w Postępowaniu wraz z podaniem uzasadnienia przesłanej unieważnienia postępowania.

#### **ROZDZIAŁ XXI – Ocena Wykonawców**

1. Zamawiający informuje, że prowadzi system oceny Wykonawców. Wykonawcom ocenionym w ramach tego systemu negatywnie (otrzymana ocena negatywna), zostaje wykreślony z rejestru potencjalnych Wykonawców, a Zamawiający nie udziela mu zamówień przez okres, w jakim obowiązuje wykreślenie.
2. Wykonawców ocenionych negatywnie nie zaprasza się do składania wniosków o dopuszczenie do udziału w postępowaniu o udzielenie tego rodzaju zamówień lub Ofert, a w przypadku złożenia przez nich takiego wniosku lub Oferty – wyklucza się z postępowania.
3. O wydaniu oceny negatywnej Zamawiający niezwłocznie zawiadamia Wykonawcę na piśmie. W przypadku przyznania oceny negatywnej Wykonawcy przysługuje odwołanie od takiej decyzji. Procedurę odwołania określa Zamawiający.
4. Negatywna ocena Wykonawcy i czas wykreślenia Wykonawcy z rejestru potencjalnych Wykonawców następuje w przypadku:
  - 4.1. rażącego naruszenia zasad BHP obowiązujących u Zamawiającego, powodujących narażenie zdrowia lub życia podczas lub po zakończeniu realizacji danego Zamówienia – wykreślenie następuje na okres 12 miesięcy;

- 4.2. poświadczenia przez Wykonawcę nieprawdy w związku ze współpracą z Zamawiającym lub przekazania Zamawiającemu nieprawdziwych informacji – wykreślenie następuje na okres 12 miesięcy;
- 4.3. odstąpienia przez Wykonawcę od podpisania Umowy lub uchylania się od zawarcia Umowy po wyborze jego oferty przez Zamawiającego – na okres 12 miesięcy;
- 4.4. przekroczenia terminu realizacji Zamówienia o więcej niż 10%, będącego skutkiem nienależytej staranności Wykonawcy przy realizacji przedmiotu Zamówienia – wykreślenie następuje na okres do 36 miesięcy, przy czym każdy rozpoczęty 1% opóźnienia ponad wartość 10% powoduje wykreślenie Wykonawcy na okres 3 miesięcy;
- 4.5. wyrządzenia szkód materialnych w majątku Zamawiającego wynikłych w związku z nienależytą realizacją Umowy – wykreślenie następuje na okres 12 miesięcy;
- 4.6. rozwiązania lub wypowiedzenia Umowy, albo odstąpienia od umowy przez Zamawiającego, z powodu okoliczności, za które Wykonawca ponosi odpowiedzialność – na okres 12 miesięcy;
- 4.7. naliczenia kary umownej w związku z realizacją Umowy, przekraczającej 5% jej wartości netto – na okres do 12 miesięcy, przy czym każdy rozpoczęty 1% kary ponad wartość 5% powoduje wykreślenie Wykonawcy na okres 3 miesięcy;
- 4.8. w przypadku wyrządzenia Zamawiającemu szkody stwierdzonej prawomocnym wyrokiem sądu – na okres 36 miesięcy;
- 4.9. w przypadku braku realizacji przez Wykonawcę zobowiązań gwarancyjnych, np. braku usunięcia zgodnie z Umową wad i usterek powstałych w okresie gwarancyjnym – na okres 12 miesięcy;
- 4.10. w przypadku stwierdzenia rażącej niezgodności wykonywania Zamówienia z Umową na okres 24 miesięcy;
- 4.11. inne istotne przyczyny świadczące negatywnie o rzetelności Wykonawcy.

#### **ROZDZIAŁ XXII– KORZYSTANIE Z ZASOBÓW PODMIOTÓW TRZECICH**

1. Zamawiający dopuszcza udział w realizacji zamówienia innych podmiotów, w tym do posługiwania się zasobami innych podmiotów w celu wykazania spełniania warunków udziału w postępowaniu. Podmioty, których zasobami posłuży się Wykonawca muszą brać udział w realizacji zamówienia.
2. Wykonawca, który polega na zdolnościach lub sytuacji innych podmiotów, musi udowodnić Zamawiającemu, że realizując zamówienie, będzie dysponował niezbędnymi zasobami tych podmiotów, w szczególności przedstawiając pełną listę podmiotów, których zasobami będzie dysponował Wykonawca i wskazanych w **Załączniku nr 11 do Formularza Oferty** oraz zobowiązanie tych podmiotów do oddania mu do dyspozycji niezbędnych zasobów lub realizacji na jego rzecz określonych działań na potrzeby realizacji zamówienia.  
Za podwykonawców Wykonawcy uważane są wszystkie podmioty wykonujące jakiegokolwiek czynności wchodzące w zakres gospodarowania odpadami w rozumieniu art. 3 ust. 1 pkt 2) UO (Ustawy o Odpadach).
3. Wykonawca odpowiada za działania innych podmiotów, którymi posługuje się przy realizacji Zamówienia, w pełnym zakresie jak za swoje własne działania.

#### **ROZDZIAŁ XXIII – PODWYKONAWSTWO**

1. Wykonawca wraz z ofertą składa oświadczenie o korzystaniu lub nie korzystaniu z podwykonawcy/ów.  
Wykaz podwykonawców stanowić będzie załącznik do Umowy.
2. Wykonawca zobowiązany jest wskazać w Ofercie część zakresu zamówienia, którą zamierza zlecić osobom trzecim w ramach podwykonawstwa oraz podać wykaz proponowanych podwykonawców – Załącznik nr 10 do Formularza Oferty.

3. Wykonawca będzie mógł powierzyć realizację zamówienia lub jego części podwykonawcom – wyłącznie na zasadach i w granicach wskazanych we wzorze Umowy w sprawie zamówienia oraz wskazanym w Formularzu Ofertowym zgodnie z pkt 2 powyżej.
4. Przyjęcie w niniejszym postępowaniu w sprawie zamówienia Oferty Wykonawcy obejmującej wykaz podwykonawców, nie wyłącza konieczności uzyskania przez Wykonawcę odrębnej zgody Zamawiającego na powierzenie realizacji zamówienia lub jego części wskazanym na tym wykazie podmiotom, zgodnie z zasadami wskazanymi we wzorze Umowy w sprawie zamówienia.
5. Zamawiający nie wyrazi zgody na powierzenie realizacji zamówienia lub jego części podmiotom, które w ramach systemu oceny wykonawców prowadzonego przez Zamawiającego otrzymały ocenę negatywną w związku z realizacją zamówienia odpowiadającego rodzajowi zamówienia, którego dotyczy niniejsze postępowanie – przez okres, w jakim obowiązuje ocena.
6. Jeśli zgłoszony zostanie podwykonawca, co do którego wiedzy i doświadczenia Zamawiający będzie miał wątpliwości, Zamawiający zażąda przedstawienia dokumentów potwierdzających wykonanie zamówień podobnych w zakresie i na kwoty analogiczne do zakresu w jakim zamówienie będzie realizował dany podwykonawca w przedmiotowym postępowaniu, jak również dokumentów potwierdzających uprawnienia i kwalifikacje tych podwykonawców w zakresie czynności, które zamierza im powierzyć Wykonawca. Przedłożenie stosownych dokumentów zgodnie z żądaniem Zamawiającego i w określonym przez niego terminie jest niezbędne dla możliwości zawarcia Umowy z danym Wykonawcą.
7. Za podwykonawców Wykonawcy uważane są wszystkie podmioty wykonujące jakiegokolwiek czynności wchodzące w zakres gospodarowania odpadami w rozumieniu art. 3 ust. 1 pkt 2) UO (Ustawy o Odpadach).

#### **ROZDZIAŁ XXIV – CZYNNOŚCI PO WYBORZE NAJKORZYSTNIEJSZEJ OFERTY**

1. Z Wykonawcą, którego Oferta została uznana za najkorzystniejszą, zostanie zawarta Umowa w formie pisemnej.
2. Zamawiający prześle uzupełnioną Umowę o dane Wykonawcy w liczbie egzemplarzy wskazanej w Umowie, a Wykonawca zobowiązany jest niezwłocznie, lecz nie później niż w terminie do 14 dni od daty otrzymania do podpisania Umowy, podpisać Umowę i dokonać odesłania egzemplarza Umowy przeznaczonego dla Zamawiającego na poniższy adres:

Katarzyna Trojanowska  
Enea Elektrownia Połaniec S.A.  
Zawada 26  
28-230 Połaniec

3. Jeżeli okaże się, że Wykonawca, którego Oferta została wybrana:
  - 3.1. będzie uchylał się od zawarcia Umowy w sprawie zamówienia, w tym nie podpisze i nie odeśle Umowy w terminie 14 dni lub nie wnieśli wymaganego zabezpieczenia należytego wykonania Umowy,
  - 3.2. przedstawi nieprawdziwe dane,
  - 3.3. nie spełni wymagań stawianych w Rozdziale XVII i XVIII Ogłoszenia,Zamawiający może wybrać ofertę najkorzystniejszą spośród pozostałych ofert, bez poddawania ich ponownej ocenie.  
Niezależnie od powyższego, wadium złożone przez Wykonawcę podlega zatrzymaniu przez Zamawiającego zgodnie z rozdziałem VII Ogłoszenia.

#### **ROZDZIAŁ XXV – Obowiązek informacyjny Zamawiającego / RODO**

**Obowiązek informacyjny Zamawiającego (Enea Elektrownia Połaniec S.A.)  
związany z niniejszym postępowaniem o udzielenie zamówienia  
(dla pełnomocników, reprezentantów, pracowników i współpracowników oferenta/Wykonawcy  
których dane osobowe zawarte są w przedłożonym Zamawiającemu Formularzu oferty i jej  
załącznikach)**

Zgodnie z art. 13 i 14 ust. 1 i 2 Rozporządzenia Parlamentu Europejskiego i Rady (UE) 2016/679 z dnia 27 kwietnia 2016 r. w sprawie ochrony osób fizycznych w związku z przetwarzaniem danych osobowych w sprawie swobodnego przepływu takich danych oraz uchylenia dyrektywy 95/46/WE (dalej: **RODO**), Enea Elektrownia Połaniec S.A. przekazuje poniżej informacje dotyczące przetwarzania Pani/Pana danych osobowych. Informujemy że:

1. Administratorem Pana/Pani danych osobowych podanych przez Pana/Panią jest Enea Elektrownia Połaniec Spółka Akcyjna (w skrócie: Enea Elektrownia Połaniec S.A.) z siedzibą w Zawadzie 26, 28-230 Połaniec (dalej: **Administrator**).
  2. Administrator wyznaczył Inspektora Ochrony Danych Osobowych z którym można się kontaktować we wszystkich sprawach związanych z przetwarzaniem Pani/Pana danych osobowych oraz realizacją przysługujących Pani/Panu praw związanych z przetwarzaniem danych osobowych. Dostępne kanały kontaktu z Inspektorem Ochrony Danych:
    - a) poprzez adres e-mail do Inspektora Ochrony Danych: [eep.iod@enea.pl](mailto:eep.iod@enea.pl),
    - b) pisemnie, przesyłając korespondencję na adres: Enea Elektrownia Połaniec S.A., Zawada 26, 28-230 Połaniec, z dopiskiem 'IOD'.
  3. Pana/Pani dane osobowe przetwarzane będą w celu:
    - a) realizacji niniejszego Postępowania i późniejszego zawarcia, rozliczenia i realizacji Umowy - art. 6 ust. 1 lit. b) RODO lub art. 6 ust. 1 lit. f) RODO;
    - b) realizacji obowiązków podatkowych, rachunkowych oraz realizacji obowiązku prawnego sporządzenia i przechowywania dokumentacji Postępowania - art. 6 ust. 1 lit. c) RODO);
    - c) nawiązywania kontaktów handlowych albo ustalenia, dochodzenia lub obrony roszczeń pomiędzy oferentem/Wykonawcą biorącym udział w niniejszym Postępowaniu a Administratorem, co jest uzasadnione interesem Administratora na podstawie art. 6 ust. 1 lit. f) RODO.
  4. Podanie przez Pana/Panią danych osobowych jest dobrowolne, ale niezbędne do udziału w niniejszym Postępowaniu i późniejszego ewentualnego podpisania i realizacji Umowy.
  5. Administrator pozyskał Pana/Pani dane osobowe bezpośrednio od oferenta/Wykonawcy lub osoby oddelegowanej przez oferenta/Wykonawcę do udziału w niniejszym Postępowaniu/Przetargu i późniejszej ewentualnej realizacji i rozliczenia Umowy..
  6. Administrator może ujawnić Pana/Pani dane osobowe następującym podmiotom:
    - a) podmiotom upoważnionym na podstawie przepisów prawa,
    - b) podmiotom z Grupy Kapitałowej ENEA,
    - c) podmiotom świadczącym na rzecz Administratora obsługę techniczną, informatyczną, finansową, administracyjną, w tym m.in.: usługi prawne, IT, księgowość, serwisowe, konsultingowe, doradcze, audytowe, ochrony mienia i zakładu, archiwizacji i niszczenia dokumentów, operatorom pocztowym i firmom kurierskim.
- W przypadku zawarcia z takimi podmiotami umów powierzenia przetwarzania danych osobowych, Administrator wymaga od tych dostawców usług zgodnego z przepisami prawa, adekwatnego stopnia ochrony prywatności i bezpieczeństwa Pana/Pani danych osobowych przetwarzanych przez nich w imieniu Administratora.
7. Pani/Pana dane osobowe będą przechowywane przez okres wynikający z powszechnie obowiązujących przepisów prawa oraz przez czas niezbędny do dochodzenia roszczeń związanych z niniejszym postępowaniem przetargowym. W przypadkach, gdy dalsze korzystanie z danych osobowych nie będzie konieczne lub nie będzie objęte obowiązkiem wynikającym z przepisów prawa, Zamawiający podejmie uzasadnione działania w celu usunięcia ich ze swoich systemów i archiwów, lub podejmie działania w celu anonimizacji takich danych osobowych.

W przypadku ewentualnego podpisania Umowy w wyniku rozstrzygnięcia niniejszego Postępowania, Pana/Pani dane osobowe będą przechowywane przez okres realizacji Umowy

- i wynikających z niej zobowiązań Wykonawcy (w tym z zakresu gwarancji i rękojmi za wady) oraz przez okres przedawnienia roszczeń wynikających z Umowy. Po upływie tego okresu dane osobowe będą przetwarzane tylko przez okres wymagany przepisami prawa. W przypadkach, gdy dalsze korzystanie z danych osobowych nie będzie konieczne lub nie będzie objęte obowiązkiem wynikającym z przepisów prawa, Zamawiający podejmie uzasadnione działania w celu usunięcia ich ze swoich systemów i archiwów, lub podejmie działania w celu anonimizacji takich danych osobowych.
8. Dane udostępnione przez Panią/Pana nie będą podlegały profilowaniu.
  9. Administrator danych nie ma zamiaru przekazywać Pani/Pana danych osobowych do państwa trzeciego mającego swoją siedzibę poza Europejskim Obszarem Gospodarczym.
  10. Przysługuje Panu/Pani prawo żądania:
    - a. dostępu do treści swoich danych - w granicach art. 15 RODO (w przypadku gdy wykonanie obowiązków, o których mowa w art. 15 ust. 1–3 RODO, wymagałoby niewspółmiernie dużego wysiłku, Administrator może żądać od Pana/Pani wskazania dodatkowych informacji mających na celu sprecyzowanie żądania, w szczególności podania nazwy, numeru lub daty postępowania o udzielenie zamówienia),
    - b. ich sprostowania – w granicach art. 16 RODO,
    - c. ich usunięcia - w granicach art. 17 RODO,
    - d. ograniczenia przetwarzania - w granicach art. 18 RODO,
    - e. przenoszenia danych - w granicach art. 20 RODO,
    - f. prawo wniesienia sprzeciwu (w przypadku przetwarzania na podstawie art. 6 ust. 1 lit. f) RODO – w granicach art. 21 RODO.
  11. Realizacja praw, o których mowa powyżej, może odbywać się poprzez wskazanie swoich żądań/sprzeciwu i przesłanie ich Inspektorowi Ochrony Danych dostępnymi kanałami kontaktu wyszczególnionymi w pkt. 2.
  12. Przysługuje Panu/Pani prawo wniesienia skargi do Prezesa Urzędu Ochrony Danych Osobowych w przypadku, gdy uzna Pan/Pani, iż przetwarzanie danych osobowych przez Administratora narusza przepisy o ochronie danych osobowych.

#### **ROZDZIAŁ XXVI – Wykaz załączników**

##### **Załączniki:**

Załącznik nr 1 do Ogłoszenia - Formularz Oferty

Załącznik nr 2 do Ogłoszenia – Projekt Umowy





## FORMULARZ OFERTY

OFERTA nr: .....

**1. Dane dotyczące Wykonawcy:**

- 1.1. Nazwa: .....
- 1.2. Siedziba: .....
- 1.3. Nr rachunku bankowego Wykonawcy: .....
- 1.4. Nr NIP: .....
- 1.5. Osobą uprawnioną do udzielania wyjaśnień w imieniu Wykonawcy jest:
- 1.5.1. Pan(i) imię i nazwisko: .....
- 1.5.2. nr tel.: .....
- 1.5.3. e-mail: .....

**2. NINIEJSZYM SKŁADAM(Y) OFERTĘ w przetargu niepublicznym na:  
Remont rowów opaskowych. (dalej: „Roboty budowlane”)**

- 2.1. Termin wykonania przedmiotu Umowy do 31.09.2023 r.
- 2.2. Gwarancja: .....
- 2.3. Oświadczamy że przedmiotowa ~~usługa~~/ robota budowlana\*:
- 2.3.1. podlega pod Mechanizm Podzielonej Płatności MPP – na podstawie załącznika nr 15 do ustawy o VAT - Kod PKWU .....\*
- 2.3.2. nie podlega pod Mechanizm Podzielonej Płatności MPP kod PKWU .....\*
- \*niepotrzebne skreślić

**3. SPEŁNIAM(Y) WARUNKI UDZIAŁU W POSTĘPOWANIU tj.:**

- 3.1. posiadam(y) uprawnienia do występowania w obrocie prawnym i gospodarczym zgodnie z wymaganiami ustawowymi,
- 3.2. posiadam(y) uprawnienia do prowadzenia określonej działalności gospodarczej lub zawodowej, wykonania określonych prac i czynności, jeśli przepisy nakładają obowiązek posiadania takich uprawnień,
- 3.3. posiadam(y) niezbędną wiedzę i doświadczenie, potencjał ekonomiczny i techniczny, a także pracowników zdolnych do wykonania zamówienia, przy uwzględnieniu obowiązujących u Zamawiającego lub w Grupie ENEA aktów wewnętrznych, w szczególności „Procedury weryfikacji kontrahentów w Grupie ENEA”,
- 3.4. znajdujem(y) się w sytuacji finansowej i prawnej umożliwiającej wykonanie zamówienia,
- 3.5. zapoznaliśmy się i akceptujemy Warunki Zamówienia oraz uznajemy się za związanych określonymi w nich postanowieniami i zasadami postępowania.

**4. OŚWIADCZAM(Y), że nie podlegam(y) wykluczeniu z postępowania o udzielenie zamówienia ponieważ nie zaistniały następujące okoliczności:**

- 4.1. w ciągu ostatnich 3 lat przed upływem terminu składania Ofert uniemożliwiłem/uniemożliwiliśmy lub odmówiłem/odmówiliśmy zawarcia Umowy w sprawie zamówienia po wyborze mojej/naszej Oferty przez Zamawiającego lub nie wniosłem/wnieśliśmy wymaganego zabezpieczenia należytego wykonania umowy,
- 4.2. w ciągu ostatnich 3 lat przed upływem terminu składania ofert nie wykonałem/wykonaliśmy przedmiotu zamówienia na rzecz Zamawiającego lub wykonałem/wykonaliśmy go nienależycie, a w ramach naprawczych nie doprowadziłem/doprowadziliśmy przedmiotu zamówienia do stanu zgodności z umową lub nie naprawiłem/naprawiliśmy powstałej w ten sposób szkody, chyba że niewykonanie lub nienależyte wykonanie jest następstwem okoliczności, za które nie ponoszę/ponosimy odpowiedzialności,



- 4.3. w ciągu ostatnich 3 lat przed upływem terminu składania Ofert doprowadziłem/doprowadziliśmy do wypowiedzenia albo odstąpienia od umowy w sprawie zamówienia z przyczyn leżących po mojej/naszej stronie,
  - 4.4. w ciągu ostatnich 3 lat przed upływem terminu składania Ofert dopuściłem/dopuściliśmy się poważnych naruszeń „Kodeksu Kontrahentów Grupy ENEA” albo dopuściłem/dopuściliśmy się innych naruszeń postanowień „Kodeksu Kontrahentów Grupy ENEA”, a w ramach działań naprawczych nie doprowadziłem/doprowadziliśmy do ich usunięcia,
  - 4.5. w sposób inny niż wskazany w pkt 4.1. do 4.4. w ciągu ostatnich 3 lat przed upływem terminu składania ofert wyrządziłem/wyrządziliśmy Zamawiającemu szkodę w związku z realizacją zamówienia, której to szkody nie naprawiłem/naprawiliśmy w ramach podjętych działań naprawczych,
  - 4.6. zostałem/zostaliśmy wpisani do Rejestru Wykonawców Wykluczonych zgodnie z „Zasadami dokonywania oceny Wykonawców w Obszarze Zakupowym Zakupy Ogólne w Grupie ENEA”,
  - 4.7. otwarto w stosunku do mnie/nas likwidację, ogłoszono moją/naszą upadłość, moimi/naszymi aktywami zarządza likwidator lub sąd, zawarłem/zawarliśmy układ z wierzycielami, moja/nasza działalność gospodarcza jest zawieszona albo znajduję/znajdujemy się w innej tego rodzaju sytuacji, wynikającej z podobnej procedury przewidzianej w przepisach miejsca wszczęcia tej procedury,
  - 4.8. doradzałem/doradzaliśmy lub w inny sposób byłem/byliśmy zaangażowani w przygotowanie postępowania o udzielenie tego Zamówienia, a spowodowane tym zaangażowaniem zakłócenie konkurencji nie może być wyeliminowane w inny sposób niż przez wykluczenie mnie/nas z udziału w tym postępowaniu,
  - 4.9. Zamawiający może stwierdzić, na podstawie wiarygodnych przesłanek, że zawarłem/zawarliśmy z innymi Wykonawcami porozumienie mające na celu zakłócenie konkurencji, a w szczególności, jeżeli należąc do tej samej grupy kapitałowej w rozumieniu ustawy z dnia 16 lutego 2007 r. o ochronie konkurencji i konsumentów, złożyłem/złożyliśmy odrębne oferty, chyba że wykazę/wykażemy, że przygotowałem/przygotowaliśmy te oferty niezależnie od siebie,
  - 4.10. złożyłem/złożyliśmy nieprawdziwe informacje mające lub mogące mieć wpływ na wynik prowadzonego postępowania,
  - 4.11. nie wykazałem/wykazaliśmy spełnienia warunków udziału w postępowaniu.
5. **Potwierdzam(y), że okres związania Ofertą wynosi 90 dni od dnia upływu terminu składania ofert.**
  6. **Otrzymałem(liśmy) wszelkie informacje do przygotowania oferty.**
  7. **Oświadczam(y), że w razie wybrania mojej (naszej) oferty zobowiązuję(jemy) się do podpisania Umowy, zgodnie z projektem Umowy zamieszczonym w Części III Warunków Zamówienia oraz zapisami OWZU/OWZT stanowiącymi integralną część Umowy.**
  8. **Oświadczam(y), że akceptuję(jemy) Regulamin Aukcji Elektronicznych na Platformie Marketplanet <https://oneplace.marketplanet.pl> lub <https://enea.ezamawiajacy.pl> oraz uznaję(jemy) Regulamin za wiążący i tym samym składając ofertę wnioskuję(jemy) o dopuszczenie do negocjacji za pomocą aukcji elektronicznej.**
  9. **Oświadczam(y), że wszelkie informacje zawarte w formularzu oferty wraz z załącznikami są zgodne ze stanem faktycznym.**
  10. **Oświadczam(y), że składamy Ofertę, jako:**
    - 10.1. samodzielny Wykonawca\*
    - 10.2. Wykonawcy wspólnie ubiegający się o udzielenie zamówienia i załączamy Umowę Konsorcjum/stosowne Oświadczenie\*





- 11. Oświadczam(y), że poza dokumentami wymaganymi w Ogłoszeniu dla ofert, na każde żądanie Zamawiającego dostarczymy w wymaganym przez Zamawiającego terminie odpowiednie dokumenty potwierdzające prawdziwość składanych w ofercie zobowiązań i oświadczeń.**
- 12. Oświadczam(y), że wykonamy zamówienie zgodnie z obowiązującymi przepisami wewnętrznymi Zamawiającego, przepisami ochrony środowiska oraz bezpieczeństwa i higieny pracy obowiązującymi u Zamawiającego i na terenie Enea Elektrownia Połaniec S.A.**
- 13. Oświadczam(y), że akceptujemy warunki płatności: przelew 30 dni od daty otrzymania przez Zamawiającego prawidłowo wystawionej faktury, zawierającej w swej treści między innymi nr umowy oraz datę jej podpisania.**
- 14. Oświadczam(y), że:**
- 14.1. jesteśmy\*
- 14.2. nie jesteśmy\*
- czynnym podatnikiem VAT zgodnie z postanowieniami ustawy o podatku VAT.
- 15. Oświadczam(y), że faktury będziemy przysyłać w:**
- 15.1. formie elektronicznej\*
- 15.2. formie papierowej\*
- (Zamawiający dopuszcza możliwość dostarczenia faktury drogą elektroniczną na adres email: [faktury.elektroniczne@enea.pl](mailto:faktury.elektroniczne@enea.pl) w formacie pdf, w wersji nieedytowalnej celem zapewnienia autentyczności pochodzenia i integralności treści faktury. jeżeli Wykonawca skorzysta z elektronicznej formy przesyłania faktur – nie przesyła w takim wypadku wersji papierowej faktury).
- 16. Oświadczam(y), że zamówienie wykonamy:**
- 16.1. samodzielnie\*
- 16.2. z udziałem podwykonawców\* - części zamówienia, które zostaną zrealizowane przy udziale podwykonawców – wypełniony Załącznik nr 10 z wykazem podwykonawców.
- 17. Proszę/Prosimy o zwrot wniesionego w niniejszym postępowaniu wadium w kwocie \_\_\_\_\_ na nr konta: \_\_\_\_\_ Bank \_\_\_\_\_ (uzupełni Wykonawca). – nie dotyczy**
- 18. Oświadczam(y), że kompletna Oferta składa się z \_\_\_\_\_ (uzupełni Wykonawca) kolejno ponumerowanych stron i zawiera następujące Załączniki:**
- 19. NINIEJSZYM SKŁADAMY:**
- |                     |  |
|---------------------|--|
| 1.1. Załącznik nr 1 | wynagrodzenie ofertowe – <u>(wymagane – odpowiednio dla wybranego Zadania bądź Zadań)</u> ,  |
| 1.2. Załącznik nr 2 | aktualny odpis z KRS lub zaświadczenie o wpisie do CEIDG – <u>(wymagane)</u> ,   |
| 1.3. Załącznik nr 3 | aktualne zaświadczenie Urzędu Skarbowego, że nie zalega z opłatami podatków, opłat lub, że uzyskał zgodę na zwolnienie, odroczenie lub rozłożenie na raty zaległych płatności, lub wstrzymanie w całości wykonania decyzji Urzędu Skarbowego – <u>(wymagane)</u> , |
| 1.4. Załącznik nr 4 | aktualne zaświadczenie Oddziału ZUS, że nie zalega z opłatami składek na ubezpieczenie zdrowotne lub społeczne lub, że uzyskał zgodę na zwolnienie,  |



	odroczenie lub rozłożenie na raty zaległych płatności lub wstrzymanie w całości wykonania decyzji Oddziału ZUS – <u>(wymagane)</u> ,
1.5. Załącznik nr 5	<del>oświadczenie Wykonawcy o braku przynależności do tej samej grupy kapitałowej, w rozumieniu ustawy z dnia 16 lutego 2006 r. o ochronie konkurencji i konsumentów, z innym wykonawcą, który złożył odrębną ofertę albo oświadczenia o przynależności do tej samej grupy kapitałowej wraz z dokumentami lub informacjami potwierdzającymi przygotowanie oferty, niezależnie od innego wykonawcy należącego do tej samej grupy kapitałowej</del> <u>(wymagane)</u> ;
1.6. Załącznik nr 6	wykaz doświadczenia Wykonawcy w realizacji zamówień wraz z dokumentami potwierdzającymi należyte wykonanie zamówień – <u>(wymagane)</u> ,
1.7. Załącznik nr 7	<del>wykaz niezbędnych do zrealizowania zamówienia narzędzi, urządzeń, sprzętu, którymi dysponuje Wykonawca, sprecyzowanie technologii materiałowych, które zostaną zastosowane do modernizacji oraz przedstawienie dokumentów poświadczających właściwości dla przyjętych systemów materiałowych.</del> <u>(wymagane)</u> ;
1.8. Załącznik nr 8	informacja na temat wielkości średniego rocznego zatrudnienia u wykonawcy oraz liczebności kadry kierowniczej, w okresie ostatnich 3 lat przed upływem terminu składania ofert, a w przypadku gdy okres prowadzenia działalności jest krótszy – w tym okresie, jeżeli przedmiotem zamówienia są roboty budowlane lub usługi,
1.9. Załącznik nr 9	<del>wykaz osób i podmiotów, które będą realizowały zamówienie lub będą uczestniczyć w wykonywaniu zamówienia, wraz z informacjami na temat ich kwalifikacji niezbędnych do zrealizowania zamówienia, a także zakresu wykonywanych przez nich czynności</del> – <u>(wymagane)</u> ;
1.10. Załącznik nr 10	aktualne ubezpieczenie od odpowiedzialności cywilnej OC (wraz z dowodem zapłaty składki) w zakresie prowadzonej działalności związanej z przedmiotem zamówienia przez cały okres wykonywania zamówienia na sumę ubezpieczenia nie mniejszą niż wskazaną w projekcie umowy – <u>(wymagane)</u> ,
1.11. Załącznik nr 11	kopia poświadczona za zgodność z oryginałem informacji z banku lub spółdzielczej kasy oszczędnościowo- kredytowej, potwierdzającej posiadanie środków finansowych lub zdolności kredytowej na poziomie <b>200 000 zł, (słownie: dwieście tysięcy złotych)</b> ; wystawiona nie wcześniej niż 3 miesiące przed upływem terminu składania ofert – <u>(wymagane)</u> ,
1.12. Załącznik nr 12	wykaz ewentualnych podwykonawców ze wskazaniem zakresu zamówienia, który Wykonawca powierzy im do wykonania – <u>(wymagane)</u> ,
1.13. Załącznik nr 13	zobowiązanie podmiotu trzeciego do oddania do dyspozycji zasobów w trakcie realizacji zamówienia lub do realizacji określonych czynności na rzecz Wykonawcy – jeżeli Wykonawca korzysta z podwykonawców – <u>(wymagane)</u> ,
1.14. Załącznik nr 14	oświadczenie Wykonawcy o posiadaniu rachunku bankowego / wydruk z bankowości elektronicznej / zaświadczenie z banku o posiadanym numerze



	rachunku jaki wskazany zostanie na wystawionych fakturach VAT oraz formularzu oferty – <u>(wymagane)</u> ,
1.15. Załącznik nr 15	podpisane oświadczenie Wykonawcy o wypełnieniu obowiązku informacyjnego przewidzianego w art. 13 lub art. 14 RODO wobec osób fizycznych, od których dane osobowe bezpośrednio lub pośrednio pozyskał, lub których dane pozyskał – <u>(wymagane)</u> ,
1.16. Załącznik nr 16	dowód wniesienia wadium – <u>(wymagane)</u> ,
1.17. Załącznik nr 17	oświadczenie o odbyciu wizji lokalnej – <u>(wymagane)</u> ,
1.18. Załącznik nr 18	pełnomocnictwo do podpisania oferty, o ile umocowanie do dokonania przedmiotowej czynności nie wynika z innych dokumentów załączonych do oferty, złożone w formie oryginału lub kopii potwierdzonej za zgodność z oryginałem,
1.19. Załącznik nr 19	kopia wymaganych przepisami prawa stosownych zezwoleń właściwego organu administracji w zakresie gospodarowania odpadami i wpisów do rejestru BDO – kopie zezwoleń i wpisów Wykonawcy i jego podwykonawców potwierdzone za zgodność z oryginałem oraz numer rejestrowy podmiotów gospodarujących odpadami – <u>(wymagane)</u> ,  Uwaga: W przypadku, gdy wykonawca/podwykonawca potwierdzi, że w powyższej usłudze nie będą wytwarzane inne odpady oprócz złomu metali i kabli albo potwierdzi, że w powyższej usłudze nie będą wytwarzane żadne odpady, wtedy złożenie Załącznika nr 16 do Formularza Oferty nie będzie obowiązujące.  Powyższe zezwolenia właściwego organu administracji mogą dotyczyć innej firmy, która w imieniu wykonawcy będzie zajmowała się zagospodarowaniem odpadów na terenie Zamawiającego.
1.20. Załącznik nr 20	Załącznik Z-7 Kwestionariusz bezpieczeństwa i higieny pracy dla Wykonawców – <u>(wymagane)</u> ,
1.21. Załącznik nr 21	Informacja z Centralnego Rejestru Beneficjentów Rzeczywistych
1.22. Załącznik nr 22	Oświadczenia o płatnościach

\_\_\_\_\_ dnia \_\_\_\_ - \_\_\_\_ - \_\_\_\_\_ roku  
(podpis Wykonawcy/pełnomocnika Wykonawcy)



## Załącznik nr 1 do Formularza oferty

## WYNAGRODZENIE OFERTOWE

1. Za wykonanie przedmiotu oferty, oferujemy całkowite maksymalne wynagrodzenie w wysokości ..... zł (słownie: .....złotych) netto.
2. Wynagrodzenie określone w pkt 1 zostało ustalone na podstawie stawek wynagrodzenia ryczałtowo-jednostkowego oraz przewidywanego obmiaru robót, określonego w poniższej tabeli:

Lp.	Zakres prac	Szacowana ilość	Cena [zł/kpl./m/]	Wartość [zł]
1	Wykonanie projektu remontu	1 kpl.	...	...
2	Wykonanie remontu rowu opaskowego składowiska „Pióry”	170 m	...	...
3	Wykonanie remontu rowu opaskowego elektrowni	150 m	...	...
<b>łącznie szacowana wartość wynagrodzenia netto</b>				...

3. Rozliczenie robót nastąpi powykonawczo w okresach miesięcznych, wg zgłoszonych robót które będą stanowiły odrębne przedmioty rozliczeń i odbioru, wg kosztorysu powykonawczego opracowanego na podstawie iloczynu stawek wynagrodzenia ryczałtowo-jednostkowego oraz ilości wykonanych jednostek napraw.
4. Wynagrodzenie ryczałtowo-jednostkowe przedstawione w Ofercie obejmuje wszystkie koszty związane z realizacją przedmiotu zamówienia. Podane wynagrodzenie jest obowiązujące w całym okresie ważności oferty i w trakcie realizacji umowy zawartej w wyniku przeprowadzonego postępowania o udzielenie zamówienia.
5. Wykonawca zobligowany będzie do monitorowania postępu prac, by nie przekroczyć kwoty wynagrodzenia określonego w Umowie na podstawie niniejszej oferty.

(podpis Wykonawcy/pełnomocnika Wykonawcy)



Załącznik nr 2 do Formularza Oferty

**Aktualny odpis z KRS lub zaświadczenie o wpisie do CEIDG.**



**Załącznik nr 3 do Formularza Oferty**

**Aktualne zaświadczenie Urzędu Skarbowego, że nie zalega z opłaceniem podatków, opłat lub, że uzyskał zgodę na zwolnienie, odroczenie lub rozłożenie na raty zaległych płatności, lub wstrzymanie w całości wykonania decyzji Urzędu Skarbowego.**



Załącznik nr 4 do Formularza Oferty

**Aktualne zaświadczenie Oddziału ZUS, że nie zalega z opłaceniem składek na ubezpieczenie zdrowotne lub społeczne lub, że uzyskał zgodę na zwolnienie, odroczenie lub rozłożenie na raty zaległych płatności lub wstrzymanie w całości wykonania decyzji Oddziału ZUS.**

## Załącznik nr 6 do Formularza Oferty

**Wykaz doświadczenia Wykonawcy w realizacji zamówień o profilu zbliżonym do przedmiotu zamówienia wraz z dokumentami potwierdzającymi należyte wykonanie zamówień.**

Składając ofertę w postępowaniu:

nr sygn.

„ZZ/4100/1300014236/2023”

w celu potwierdzenia spełniania warunków udziału w postępowaniu dotyczących posiadania wiedzy i doświadczenia, oświadczam/my, że w okresie ostatnich 3 lat przed upływem terminu składania ofert, a jeżeli okres prowadzenia działalności jest krótszy – w tym okresie, wykonaliśmy (zakończyliśmy) niżej wymienione usługi:

Lp.	Nazwa Wykonawcy, lub podmiotu, na którego zasobach polega Wykonawca	Nazwa i adres Zamawiającego/ odbiorcy, na rzecz, którego realizowano zamówienie	Opis przedmiotu zamówienia * (zakres/ rodzaj zamówienia)	Wartość zamówienia netto w PLN	Data wykonania (od dd/mm/rrrr do dd/mm/rrrr)
1.					
2.					
3					
4					
5					

Do zestawienia dołączamy dokumenty potwierdzające należyte wykonanie w/w zamówień (referencje, faktury, protokoły odbioru prac lub inne dokumenty potwierdzające należyte wykonanie z zastrzeżeniem, że Zamawiający nie uznaje referencji własnych)

(podpis Wykonawcy/pełnomocnika Wykonawcy)

---





Załącznik nr 10 do Formularza Oferty

**OŚWIADCZENIE WYKONAWCY****Oświadczam(y), że**

świadomi odpowiedzialności karnej przewidzianej w art. 233 ustawy z dnia 6 czerwca 1997 r. Kodeks Karny oświadczamy, że składając ofertę w postępowaniu:

nr sygn.

**„ZZ/4100/1300014236/2023”**

posiadamy aktualną, opłaconą polisę od odpowiedzialności cywilnej w zakresie prowadzonej działalności gospodarczej na sumę ubezpieczenia nie niższą niż \_\_\_\_\_.

W przypadku wygaśnięcia umowy ubezpieczenia OC przed zakończeniem okresu trwania Umowy nr postępowania \_\_\_\_\_, zobowiązujemy się do zawarcia nowej umowy ubezpieczenia z zachowaniem ciągłości ubezpieczenia, której termin ważności będzie obejmował okres obowiązywania trwania Umowy.

Na żądanie zostanie Zamawiającemu przedłożona aktualna polisa ubezpieczenia od odpowiedzialności cywilnej OC (wraz z dowodem zapłaty składki) w zakresie prowadzonej działalności związanej z przedmiotem zamówienia.

Jednocześnie mam/y świadomość że Zamawiający może żądać posiadania ubezpieczenia OC w wysokości określonej w projekcie umowy. W przypadku wygaśnięcia umowy ubezpieczenia OC przed zakończeniem okresu trwania Umowy zawartej na podstawie postępowania nr \_\_\_\_\_, zobowiązujemy się do zawarcia nowej umowy ubezpieczenia z zachowaniem ciągłości ubezpieczenia, której termin ważności będzie obejmował okres obowiązywania trwania Umowy.

(podpis Wykonawcy/pełnomocnika Wykonawcy)

---



**Załącznik nr 11 do Formularza Oferty**

**Kopia poświadczona za zgodność z oryginałem informacji z banku lub spółdzielczej kasy oszczędnościowo – kredytowej, potwierdzającej posiadanie środków finansowych lub zdolności kredytowej na poziomie min.200 000 zł [słownie: dwieście tysięcy złotych]; wystawiona nie wcześniej niż 3 miesiące przed upływem terminu składania ofert.**



Załącznik nr 12 do Formularza Oferty

**WYKAZ PODWYKONAWCÓW ODPOWIEDZIALNYCH ZA REALIZACJĘ ZAMÓWIENIA PODWYKONAWCY**

Lp.	Nazwa podwykonawcy/poddostawcy	Zakres wykonywanych czynności przez podwykonawcę/poddostawcę

(podpis Wykonawcy/pełnomocnika Wykonawcy)

---



## Załącznik nr 13 do Formularza Oferty

**Wzór zobowiązania podmiotu trzeciego do oddania do dyspozycji zasobów w trakcie realizacji zamówienia lub do realizacji określonych czynności na rzecz Wykonawcy (wymagane jeżeli Wykonawca korzysta zgodnie z Rozdziałem XXII pkt. 1).**

Oddając do dyspozycji Wykonawcy ubiegającego się o udzielenie zamówienia, niezbędne zasoby na okres korzystania z nich / Zobowiązując się do realizacji określonych czynności na rzecz Wykonawcy przy wykonywaniu zamówienia

nr sygn.

„ZZ/4100/1300014236/2023”

UWAGA:

Zamiast niniejszego Formularza można przedstawić inne dokumenty, w szczególności:

1. pisemne zobowiązanie podmiotu,
2. dokumenty dotyczące:
  - a) zakresu dostępnych Wykonawcy zasobów innego podmiotu /zakresu czynności realizowanych przez inny podmiot na rzecz Wykonawcy,
  - b) sposobu wykorzystania zasobów innego podmiotu, przez Wykonawcę, przy wykonywaniu zamówienia,
  - c) zakresu i okresu udziału innego podmiotu przy wykonywaniu zamówienia
  - d) informacja czy inne podmioty, na zdolności których Wykonawca powołuje się w odniesieniu do warunków udziału w postępowaniu dotyczących wykształcenia, kwalifikacji zawodowych lub doświadczenia zrealizują usługi, których wskazane zdolności dotyczą.

Działając w imieniu i na rzecz:

\_\_\_\_\_

(nazwa Podmiotu)

Zobowiązuję się do oddania nw. Zasobów / realizacji nw. czynności na potrzeby wykonania zamówienia:<sup>1</sup>

\_\_\_\_\_

(określenie zasobu – wiedza i doświadczenie, potencjał techniczny, osoby zdolne do wykonania zamówienia, zdolności finansowe lub ekonomiczne; określenie czynności – identyfikacja rodzaju czynności, sposobu jej realizacji, ilości UPS, których dotyczy czynność)

do dyspozycji / na rzecz:

\_\_\_\_\_

(nazwa Wykonawcy)

w trakcie wykonania zamówienia pod nazwą:

\_\_\_\_\_

Oświadczam, iż:

a) udostępniam Wykonawcy ww. zasoby / zrealizuję ww. czynności, w następującym zakresie:

\_\_\_\_\_

b) sposób wykorzystania udostępnionych przeze mnie zasobów będzie następujący:

\_\_\_\_\_

c) zakres mojego udziału przy wykonywaniu zamówienia będzie następujący:

\_\_\_\_\_

d) okres mojego udziału przy wykonywaniu zamówienia będzie następujący:

<sup>1</sup> Należy wskazać odpowiednio zasoby tj. imię i nazwisko osób zdolnych do wykonania zamówienia, wartość środków finansowych, nazwę inwestycji/zadania itp.



---

a) zrealizuję usługi, których wskazane zdolności dotyczą

---

\_\_\_\_\_ dnia \_\_\_\_ \_\_\_\_ roku

---

(podpis Podmiotu trzeciego/ osoby upoważnionej do reprezentacji Podmiotu trzeciego)



Załącznik nr 14 do Formularza Oferty

**OŚWIADCZENIE O POSIADANYM RACHUNKU BANKOWYM**

**Oświadczam(y), że**

składając ofertę w postępowaniu:

**nr sygn.**

**„ZZ/4100/1300014235/2023”**

posiadam(y) rachunek bankowy jaki wskazany zostanie na wystawionych fakturach VAT oraz formularzu oferty  
w Banku ..... o nr:.....

Wskazany przez Wykonawcę rachunek bankowy musi być zgłoszony do właściwego urzędu skarbowego oraz zarejestrowany zgodnie z art. 96b ust. 1 pkt 2 ustawy z dnia 11 marca 2004 r. o podatku od towarów i usług (Dz.U. Nr 54, poz. 535 z późn. zm.) w związku z art. 49 ust. 1 pkt 1 ustawy z dnia 29 sierpnia 1997 r. Prawo bankowe (Dz.U. Nr 140, poz. 939 z późn. zm.) oraz art. 119zg pkt 6 ustawy z dnia 29 sierpnia 1997 r. Ordynacja podatkowa (Dz.U. Nr 137, poz. 926 z późn. zm.).

(podpis Wykonawcy/pełnomocnika Wykonawcy)

---



Załącznik nr 15 do Formularza Oferty

**Wzór oświadczenia wymaganego od Wykonawcy w zakresie wypełnienia obowiązków informacyjnych przewidzianych w art. 13 lub art. 14 RODO**

Oświadczam, że wypełniłem obowiązki informacyjne przewidziane w art. 13 lub art. 14 RODO<sup>1)</sup> wobec osób fizycznych, od których dane osobowe bezpośrednio lub pośrednio pozyskałem w celu złożenia Oferty / udziału w niniejszym postępowaniu.\*

(podpis Wykonawcy/pełnomocnika Wykonawcy)

---

<sup>1)</sup> rozporządzenie Parlamentu Europejskiego i Rady (UE) 2016/679 z dnia 27 kwietnia 2016 r. w sprawie ochrony osób fizycznych w związku z przetwarzaniem danych osobowych i w sprawie swobodnego przepływu takich danych oraz uchylenia dyrektywy 95/46/WE (ogólne rozporządzenie o ochronie danych) (Dz. Urz. UE L 119 z 04.05.2016, str. 1).

\* W przypadku gdy Wykonawca nie przekazuje danych osobowych innych niż bezpośrednio jego dotyczących lub zachodzi wyłączenie stosowania obowiązku informacyjnego, stosownie do art. 13 ust. 4 lub art. 14 ust. 5 RODO treści oświadczenia wykonawca nie składa (usunięcie treści oświadczenia np. przez jego



Załącznik nr 16 do Formularza Oferty

**Dowód wniesienia wadium**





**OŚWIADCZENIE WYKONAWCY O ODBYCIU WIZJI LOKALNEJ**

**Oświadczam(y), że**

1. Dokonał(śmy) wizji lokalnej w dniu .....,
2. Oświadczamy o znajomości topografii elektrowni.
3. Zapoznaliśmy się z warunkami postępowania nr sygn. „ZZ/4100/1300014236/2023” o udzielenie zamówienia i przyjmujemy je bez zastrzeżeń.

(podpis Wykonawcy/pełnomocnika Wykonawcy)

---



**Załącznik nr 18 do Formularza Oferty**

**Pełnomocnictwo do podpisania oferty, o ile umocowanie do dokonania przedmiotowej czynności nie wynika z innych dokumentów załączonych do oferty, złożone w formie oryginału lub kopii potwierdzonej za zgodność z oryginałem.**



## Załącznik nr 19 do Formularza Oferty

Kopia wymaganych przepisami prawa stosownych zezwoleń właściwego organu administracji w zakresie transportu odpadów, gospodarowania odpadami i wpisów do rejestru BDO – kopie zezwoleń i wpisów Wykonawcy i jego podwykonawców potwierdzone za zgodność z oryginałem oraz numer rejestrowy podmiotów gospodarujących odpadami.

**Uwaga:**

W przypadku, gdy wykonawca/podwykonawca potwierdzi, że w powyższej usłudze nie będą wytwarzane inne odpady oprócz złomu metali i kabli albo potwierdzi, że w powyższej usłudze nie będą wytwarzane żadne odpady, wtedy złożenie Załącznika nr 19 do Formularza Oferty nie będzie obowiązujące.

Powyższe zezwolenia właściwego organu administracji mogą dotyczyć innej firmy, która w imieniu wykonawcy będzie zajmowała się zagospodarowaniem odpadów na terenie Zamawiającego.



## Załącznik nr 20 do Formularza Oferty

## Z – 7 Kwestionariusz bezpieczeństwa i higieny pracy dla Wykonawców

.....  
Nazwa firmy – Wykonawcy

.....  
miejscowość i data

Liczba osób zatrudnionych ogółem: .....; w tym: osób na umowę o pracę:.....; umowy cywilno – prawne: .....; osób samozatrudniających się: ..... .

*Kwestionariusz obowiązana jest wypełnić każda Firma, która otrzymała zaproszenie do udziału w procesie zakupu prac i/lub usług. Na podstawie danych kwestionariusza zostanie przeprowadzona ocena stanu bezpieczeństwa i higieny pracy w firmie, która będzie miała wpływ na wybór firmy do realizacji prac i/lub usług.*

**Prosimy o udzielenie odpowiedzi na wszystkie pytania.**

Lp.	PYTANIE	ODPOWIEŹ		UWAGI
		TAK	NIE	
1.	Czy firma ma wdrożony system zarządzania bezpieczeństwem i higieną pracy?			<i>(jeśli tak, proszę załączyć kopię certyfikatu)</i>
2.	Czy firma ma opracowane i wdrożone zasady szkoleń z zakresu bezpieczeństwa i higieną pracy?			<i>(podać czasookresy szkoleń dla grup pracowników)</i>
3.	Czy firma ma opracowane i wdrożone zasady rejestrowania i analizowania zdarzeń potencjalnie wypadkowych?			
4.	Czy firma ma opracowane i wdrożone zasady postępowania w razie zaistnienia wypadku lub nagłego zachorowania przy pracy?			
5.	Czy firma ma opracowane instrukcje lub inne dokumenty określające zasady bezpiecznego wykonywania planowanych prac i/lub usług?			<i>((jeśli tak, proszę na odwrócie załączyć wykaz dokumentów)</i>
6.	Czy firma ma opracowane i wdrożone zasady kontroli wewnętrznej stanu bezpieczeństwa i higieny pracy w tym kontroli podwykonawców?			<i>(jeśli tak, proszę wymienić kto taką kontrolę wykonuje i jaki dokument to reguluje)</i>
7.	Czy firma ma opracowane i wdrożone zasady doboru i oceny podwykonawców pod względem spełnienia wymagań bezpieczeństwa i higieny pracy?			<i>(jeśli tak, proszę wymienić kto taką ocenę wykonuje i jaki dokument to reguluje)</i>
8.	Czy firma przeprowadziła ocenę ryzyka zawodowego związanego z realizowanym zakresem prac?			<i>(podać metodę, załączyć informację o ryzyku)</i>
9.	Czy w firmie?			
	a) utworzono służbę bhp?			
	b) powierzono wykonywanie zadań służby bhp specjalistom z poza zakładu?			<i>(osoby prawne; osoby fizyczne)</i>
	c) powierzono wykonywanie zadań służby bhp pracownikom zatrudnionym przy innej pracy?			
	d) pracodawca sam wykonuje zadania służby bhp?			
10.	Czy w firmie opracowano i wdrożono zasady przydziału odzieży i obuwia roboczego oraz środków ochrony indywidualnej dla pracowników?			



Lp.	PYTANIE	ODPOWIEDŹ		UWAGI
		TAK	NIE	
11.	Czy w firmie opracowano i wdrożono zasady oceny i kontroli użytkowanych przez pracowników środków ochrony indywidualnej i sprzętu ochronnego?			
12.	Czy w firmie opracowano i wdrożono zasady ewidencji, wydawania i badania narzędzi zmechanizowanych (z napędem elektrycznym lub pneumatycznym)?			
13.	Czy do realizacji umowy firma będzie zatrudniała podwykonawców?*			<i>(jeżeli tak, podać nazwę firmy, zakres prac)</i>
14.	Czy do realizacji umowy firma będzie obcokrajowców?			<i>jeśli tak, proszę podać nazwę kraju oraz załączyć wykaz dokumentów zezwalających na pracę)</i>
15.	Planowana liczba osób skierowanych przez Wykonawcę do realizacji planowanych do wykonywania prac i/lub usług?			
	a) zatrudnienie własne			
	b) podwykonawcy			
	c) obcokrajowcy			
16.	Planowany sposób zabezpieczenia pomieszczeń higieniczno – sanitarnych, (szatnie, umywalnie, ustępy, jadalnie, pomieszczenia do odpoczynku) dla osób skierowanych przez firmę – Wykonawcę do realizacji planowanych do wykonywania prac i/lub usług?			
17.	Czy firma oszacowała wszelkie koszty związane ze spełnieniem wymagań w zakresie bezpieczeństwa i higieny pracy podczas realizacji prac będących przedmiotem umowy?			
18.	Czy koszty, o których mowa w pkt 17. znajdują odzwierciedlenie w składanej cenie ofertowej?			

\*W przypadku odpowiedzi TAK Wykonawca zobowiązany jest uzyskać i dołączyć kwestionariusze od podwykonawców

<b>Dane dotyczące wypadków przy pracy ( za okres 3 lat poprzedzających złożenie oferty oraz za okres do dnia złożenia oferty w danym roku)*</b>	20..	20..	20..	20..***
Liczba wypadków przy pracy pracowników*				
Liczba dni absencji wskutek wypadku *				
Wskaźnik częstości wypadków (FR)*				
Wskaźnik ciężkości wypadków (SR)*				
Liczba wypadków przy pracy osób zatrudnionych na innej podstawie niż umowa o pracę*				
Liczba wypadków przy pracy podwykonawców*				
Liczba wypadków śmiertelnych (w firmie) u (podwykonawców)*				

\* Dotyczy Z-7 Kwestionariusz bezpieczeństwa i higieny pracy dla Wykonawców

\*\*\* Za okres do dnia złożenia kwestionariusza



Wyrażam zgodę na przeprowadzenie audytu sprawdzającego przez upoważnionych pracowników Elektrowni w celu potwierdzenia danych, o których mowa w kwestionariuszu.\*

Za zgodność danych zawartych w Karcie/Kwestionariuszu

.....  
Data, podpis Pracodawcy lub osoby przez niego upoważnionej

**FR :** Liczba wypadków przy pracy(w tym śmiertelnych) x 1 000 000 / ogólną liczbę przepracowanych godzin ryzyka;

**SR :** Liczba dni absencji chorobowej spowodowanej wypadkami x 1000 /ogólną liczbą przepracowanych godzin ryzyka;

**Liczba godzin ryzyka:** Liczba godzin, w tym godzin nadliczbowych przepracowanych przez pracowników zatrudnionych na podstawie umowy o pracę na czas określony i nieokreślony;



## OŚWIADCZENIE

### I. OŚWIADCZENIE WYKONAWCY/DOSTAWCY:

Oświadczam/y, że nie podlegam/y wykluczeniu z postępowania na podstawie art. 7 ust. 1<sup>2</sup> w zw. z ust. 9<sup>3</sup> ustawy z dnia 13 kwietnia 2022 r. o szczególnych rozwiązaniach w zakresie przeciwdziałania wspieraniu agresji na Ukrainę oraz służących ochronie bezpieczeństwa narodowego (Dz. U. z 2022 poz. 835)

(Pouczenie:

Osoba lub podmiot podlegający wykluczeniu na podstawie art. 7 ust. 1 ww. ustawy, które w okresie tego wykluczenia ubiegają się o udzielenie zamówienia publicznego lub dopuszczenie do udziału w konkursie lub biorą udział w postępowaniu o udzielenie zamówienia publicznego lub w konkursie, podlegają karze pieniężnej.

Karę pieniężną nakłada Prezes Urzędu Zamówień Publicznych, w drodze decyzji, w wysokości do 20 000 000 zł. )

### II. OŚWIADCZENIE DOTYCZĄCE PODANYCH INFORMACJI:

Oświadczam/y, że wszystkie informacje podane w powyższych oświadczeniach są aktualne i zgodne z prawdą oraz zostały przedstawione z pełną świadomością konsekwencji wprowadzenia zamawiającego w błąd przy przedstawianiu informacji.

....., dnia ..... - 2022 r.

<sup>2</sup> Z postępowania o udzielenie zamówienia publicznego lub konkursu prowadzonego na podstawie ustawy z dnia 11 września 2019 r. - Prawo zamówień publicznych wyklucza się:

1) wykonawcę oraz uczestnika konkursu wymienionego w wykazach określonych w rozporządzeniu 765/2006 i rozporządzeniu 269/2014 albo wpisanego na listę na podstawie decyzji w sprawie wpisu na listę rozstrzygającej o zastosowaniu środka, o którym mowa w art. 1 pkt 3;

2) wykonawcę oraz uczestnika konkursu, którego beneficjentem rzeczywistym w rozumieniu ustawy z dnia 1 marca 2018 r. o przeciwdziałaniu praniu pieniędzy oraz finansowaniu terroryzmu (Dz. U. z 2022 r. poz. 593 i 655) jest osoba wymieniona w wykazach określonych w rozporządzeniu 765/2006 i rozporządzeniu 269/2014 albo wpisana na listę lub będąca takim beneficjentem rzeczywistym od dnia 24 lutego 2022 r., o ile została wpisana na listę na podstawie decyzji w sprawie wpisu na listę rozstrzygającej o zastosowaniu środka, o którym mowa w art. 1 pkt 3;

3) wykonawcę oraz uczestnika konkursu, którego jednostką dominującą w rozumieniu art. 3 ust. 1 pkt 37 ustawy z dnia 29 września 1994 r. o rachunkowości (Dz. U. z 2021 r. poz. 217, 2105 i 2106) jest podmiot wymieniony w wykazach określonych w rozporządzeniu 765/2006 i rozporządzeniu 269/2014 albo wpisany na listę lub będący taką jednostką dominującą od dnia 24 lutego 2022 r., o ile został wpisany na listę na podstawie decyzji w sprawie wpisu na listę rozstrzygającej o zastosowaniu środka, o którym mowa w art. 1 pkt 3.

<sup>3</sup> Przepisy ust. 1-8 stosuje się do postępowania zmierzającego do udzielenia zamówienia publicznego oraz konkursów o wartości mniejszej niż kwoty określone w art. 2 ust. 1 ustawy z dnia 11 września 2019 r. - Prawo zamówień publicznych lub z wyłączeniem stosowania tej ustawy.

**Załącznik nr 22 do Formularza Oferty**

Oświadczamy, że wyrażamy zgodę na dokonywanie przez Zamawiającego płatności w systemie podzielonej płatności tzw. split payment oraz że płatności za faktury będą realizowane wyłącznie na numery rachunków rozliczeniowych, o których mowa w art. 49 ust. 1 pkt 1 ustawy z dnia 29 sierpnia 1997 r. – Prawo bankowe, lub imiennych rachunków w spółdzielczej kasie oszczędnościowo–kredytowej, której podmiot jest członkiem, otwartych w związku z prowadzoną przez członka działalnością gospodarczą – wskazanych w zgłoszeniu identyfikacyjnym lub zgłoszeniu aktualizacyjnym i potwierdzonych przy wykorzystaniu STIR w rozumieniu art. 119z pkt 6 Ordynacji podatkowej.

(podpis Wykonawcy/pełnomocnika Wykonawcy)

---





**PROJEKT UMOWY**

Umowa nr ZZ/O/4100/...../2023/...../MB

(zwana dalej "Umową")

zawarta w Zawadzie w dniu ..... 2023 roku, pomiędzy:

**Enea Elektrownia Połaniec Spółka Akcyjna** (skrót firmy: Enea Elektrownia Połaniec S.A.) z siedzibą: Zawada 26, 28-230 Połaniec, zarejestrowaną pod numerem KRS 0000053769 przez Sąd Rejonowy w Kielcach, X Wydział Gospodarczy Krajowego Rejestru Sądowego, kapitał zakładowy 713 500 000 zł w całości wpłacony, NIP: 866-00-01-429, REGON 830273037 zwaną dalej „Zamawiającym”, którą reprezentują:

-

..... - .....

a

....., zarejestrowaną pod numerem KRS ..... przez Sąd Rejonowy w ....., ..... Wydział Gospodarczy Krajowego Rejestru Sądowego, kapitał zakładowy ..... zł, NIP: ....., zwaną dalej „Wykonawcą”, którą reprezentują:

..... - .....

..... - .....

**Zamawiający oraz Wykonawca będą dalej łącznie zwani „Stronami”.**

**Na wstępie Strony stwierdziły, co następuje:**

1. Wykonawca oświadcza, że: (a) posiada zdolność do zawarcia Umowy, (b) Umowa stanowi ważne i prawnie wiążące dla niego zobowiązanie, (c) zawarcie i wykonanie Umowy nie stanowi naruszenia jakiegokolwiek umowy lub zobowiązania, których stroną jest Wykonawca, jak również nie stanowi naruszenia jakiegokolwiek decyzji administracyjnej, zarządzenia, postanowienia lub wyroku wiążącego Wykonawcę.
2. Wykonawca oświadcza i zapewnia, że pozostaje podmiotem istniejącym i działającym zgodnie z prawem, a także, iż w odniesieniu do Wykonawcy nie został złożony wniosek o otwarcie postępowania upadłościowego lub naprawczego, a także nie zostało wszczęte wobec niego postępowanie likwidacyjne. Nadto Wykonawca oświadcza i zapewnia, że posiada wiedzę i doświadczenie a także uprawnienia niezbędne do należytego wykonania Umowy oraz posiada środki konieczne do wykonania Umowy, a jego sytuacja finansowa pozwala na podjęcie w dobrej wierze zobowiązań wynikających z Umowy.
3. Zamawiający oświadcza, że: (a) posiada zdolność do zawarcia Umowy, (b) Umowa stanowi ważne i prawnie wiążące dla niego zobowiązanie, (c) zawarcie i wykonanie Umowy nie stanowi naruszenia jakiegokolwiek umowy lub zobowiązania, których stroną jest Zamawiający, jak również nie stanowi naruszenia jakiegokolwiek decyzji administracyjnej, zarządzenia, postanowienia lub wyroku wiążącego Zamawiającego. Nadto Zamawiający oświadcza i zapewnia, iż posiada środki finansowe konieczne do należytego wykonania Umowy.
4. Ogólne Warunki Zakupu Usług wersji nr NZ/4/2018 z dnia 7 sierpnia 2018r. (dalej „OWZU”) znajdujące się na stronie internetowej Zamawiającego: [https://www.enea.pl/grupaenea/o\\_grupie/enea-polaniec/zamowienia/dokumenty-dla-wykonawcow](https://www.enea.pl/grupaenea/o_grupie/enea-polaniec/zamowienia/dokumenty-dla-wykonawcow) stanowią integralną część Umowy. Wykonawca oświadcza, że zapoznał się z OWZU i akceptuje ich brzmienie, z zastrzeżeniem postanowień pkt 6 Umowy.. W przypadku rozbieżności między zapisami Umowy a OWZU pierwszeństwo mają zapisy Umowy, zaś w pozostałym zakresie obowiązują OWZU.
5. Wykonawca oświadcza i zapewnia, że zapoznał się i będzie przestrzegał postanowień Kodeksu Kontrahentów Grupy ENEA dostępnego na stronie:

*B. Duda*

*J. K.*



<https://www.enea.pl/pl/grupaenea/compliance/kodeks-kontrahentow>

6. Wykonawca oświadcza, że ze strony osób wchodzących w skład zespołu wyznaczonego przez Wykonawcę do realizacji Usług objętych Umową nie występuje jakiegokolwiek konflikt interesów, który mógłby stanowić przeszkodę dla wykonywania Usług, wpływać na bezstronność, niezależność lub rzetelność Wykonawcy lub jakość Usług. Wykonawca oświadcza również, że Wykonawca oraz osoby, którym ze strony Zamawiającego powierzono czynności związane ze sporządzeniem, zawarciem, realizacją Umowy nie pozostają w takim stosunku prawnym lub faktycznym, który mógłby budzić uzasadnione wątpliwości co do ich bezstronności a także, że pomiędzy Wykonawcą a Zamawiającym nie istnieją powiązania kapitałowe lub osobowe, w tym powiązania pomiędzy Wykonawcą a osobami ze strony Zamawiającego, które prowadziły lub będą prowadziły działania dotyczące zawarcia, zmiany lub rozwiązania Umowy, które prowadzą lub mogłyby prowadzić do konfliktu interesów.
7. W przypadku powstania po podpisaniu niniejszej Umowy ryzyka ewentualnego konfliktu interesów choćby potencjalnie wpływającego na prawdziwość lub kompletność oświadczenia, o którym mowa w ust. 6 powyżej, Wykonawca o zaistniałym ryzyku powiadomi Zamawiającego i niezwłocznie zapobiegnie takiemu potencjalnemu konfliktowi interesów w zgodzie z interesami Zamawiającego oraz – o ile ma to zastosowanie – obowiązującymi Wykonawcę zasadami etyki zawodowej. Wykonawca zobowiązuje się zachować należyłą staranność w prowadzeniu swojej działalności, tak aby uniknąć konfliktu interesów w trakcie realizacji Umowy.
8. Naruszenie powyższego postanowienia Strony uznają za rażące naruszenie Umowy skutkujące prawem Zamawiającego do natychmiastowego rozwiązania Umowy za pisemnym oświadczeniem.

**W związku z powyższym Strony ustaliły, co następuje:**

### §1

#### PRZEDMIOT UMOWY

1. Zamawiający powierza, a Wykonawca przyjmuje do realizacji **remont rowów opaskowych** (dalej „Robót”).
2. Szczegółowy zakres Robót został określony w Opisie Przedmiotu Zamówienia, stanowiącym Załącznik nr 1 do Umowy (dalej OPZ).

### §2

#### TERMIN WYKONANIA

Strony ustalają termin obowiązywania Umowy od dnia podpisania Umowy do 31.09.2023 r.

### §3

#### WYNAGRODZENIE I WARUNKI PŁATNOŚCI

1. Rozliczenie Robót nastąpi powykonawczo w okresach miesięcznych, które będą stanowiły odrębne przedmioty odbioru i rozliczeń, wg kosztorysu powykonawczego opracowanego na podstawie iloczynu stawek wynagrodzenia ryczałtowo-jednostkowego oraz ilości wykonanych jednostek napraw w wysokości:

Lp.	Zakres prac	Szacowana ilość	Jedn.	Cena jedn.	Razem
1	Wykonanie projektu remontu	1	kpl.	... zł/kpl	... zł
2	Wykonanie remontu rowu opaskowego składowiska „Pióry”	170	m	... zł/m	... zł
3	Wykonanie remontu rowu opaskowego elektrowni	150	m	... zł/m	... zł

2. Zamawiający dopuszcza zmianę szacowanych ilości robót wskazanych w tabeli ust. 1, w ramach limitu wynagrodzenia określonego w ust. 5.



3. Przedmiotowy zakres robót jest szacowanym zakresem remontu. Zamawiający nie ma obowiązku zapewnienia Wykonawcy przedmiotowego i ilościowego zakresu określonego w tabeli ust. 1.
4. Wynagrodzenie ryczałtowo-jednostkowe obejmuje wszystkie koszty Wykonawcy, w szczególności: wynagrodzenia pracowników, koszty zużytych materiałów wraz z kosztami ich zakupu, transport, koszty delegacji, koszty zagospodarowania odpadów, inne koszty i zysk.
5. Całkowite wynagrodzenie za wykonanie przedmiotu Umowy nie przekroczy kwoty ..... zł (słownie: ..... złotych) netto, tj. .... brutto (dalej „Wynagrodzenie“).
6. Wykonawca jest zobowiązany do monitorowania postępu prac, aby nie przekroczyć kwoty wynagrodzenia netto określonego w ust. 5.
7. Ustalone wynagrodzenie jest obowiązujące w całym okresie realizacji Umowy.
8. Termin płatności faktury: 30 dni od daty otrzymania prawidłowo wystawionej faktury VAT na adres do doręczeń faktur wskazany przez Zamawiającego w §10 ust.3.
9. Wykonawca nie jest uprawniony do wystawiania faktur VAT za czynności, które nie zostały odebrane przez Zamawiającego.
10. Zamawiający oświadcza, że płatności za wszystkie faktury VAT realizuje z zastosowaniem mechanizmu podzielonej płatności, tzw. split payment.
11. Wykonawca oświadcza, że wyraża zgodę na dokonywanie przez Zamawiającego płatności w systemie podzielonej płatności.
12. Płatności za faktury będą realizowane wyłącznie na numery rachunków rozliczeniowych, o których mowa w art. 49 ust. 1 pkt 1 ustawy z dnia 29 sierpnia 1997 r. – Prawo bankowe, otwartych w związku z prowadzoną przez MP działalnością gospodarczą – wskazanych w zgłoszeniu identyfikacyjnym lub zgłoszeniu aktualizacyjnym i potwierdzonych przy wykorzystaniu STIR w rozumieniu art. 119zg pkt 6 Ordynacji podatkowej oraz znajdujące się na tzw. „białej liście podatników VAT”, o której mowa w art. 96 b ustawy z dnia 11 marca 2004 r. o podatku od towarów i usług.
13. W przypadku rozwiązania lub odstąpienia od umowy Wykonawcy należne jest tylko wynagrodzenie za czynności należycie wykonane i odebrane do dnia odstąpienia lub rozwiązania Umowy.
14. Wykonawca oświadcza że przedmiotowa Robota podlega/nie podlega\* pod Mechanizm Podzielonej Płatności MPP – na podstawie załącznika nr 15 do ustawy o VAT - Kod PKWU .....

\*niepotrzebne skreślić

#### §4

##### PRAWA AUTORSKIE

1. Z chwilą odbioru dokumentacji opracowanej na podstawie Umowy, Wykonawca przenosi na Zamawiającego autorskie prawa majątkowe do tej dokumentacji wraz z prawem do wykonywania autorskich praw zależnych na następujących polach eksploatacji:
  - 1) W zakresie utrwalania i zwielokrotniania dokumentacji – wytwarzania dowolną techniką dalszych egzemplarzy dokumentacji, w szczególności techniką drukarską, reprograficzną, zapisu magnetycznego oraz techniką cyfrową;
  - 2) W zakresie rozpowszechniania dokumentacji – udostępniania dokumentacji osobom trzecim w dowolnej formie w całości lub części w zależności od potrzeb Zamawiającego, w szczególności w celu wdrożenia rozwiązań przedstawionych w dokumentacji w przedsiębiorstwie Zamawiającego.
2. Z chwilą odbioru dokumentacji opracowanej na podstawie Umowy, Wykonawca przenosi na Zamawiającego własność do jej egzemplarza.
3. Wynagrodzenie za przeniesienie autorskich praw majątkowych oraz wynagrodzenie za prawo do wyrażania zgody na wykonywanie praw zależnych zostało uwzględnione w kwocie Wynagrodzenia za wykonanie Umowy.



4. Zamawiający jest uprawniony do przenoszenia autorskich praw majątkowych i praw zależnych na inne osoby oraz podmioty oraz udzielania im licencji na korzystanie z Dokumentacji opracowanej w ramach niniejszej umowy.
5. W przypadku wystąpienia przez osoby trzecie z roszczeniami względem Zamawiającego z tytułu naruszenia ich praw autorskich, Wykonawca zobowiązuje się zaspokoić w całości uzasadnione roszczenia osób trzecich i zwolnić z długu Zamawiającego. W przypadku wystąpienia przez osoby trzecie przeciwko Zamawiającemu na drogę postępowania sądowego z jakimikolwiek roszczeniami wynikającymi z naruszenia praw przysługujących tej osobie w stosunku do Dokumentacji, Wykonawca zobowiązuje się wstąpić do udziału w sprawie po stronie Zamawiającego i podjąć wszelkie prawem przewidziane kroki do zwolnienia Zamawiającego z udziału w sprawie.
6. W przypadku stwierdzenia, że korzystanie z analizy przez Zamawiającego narusza lub stwarza ryzyko naruszenia praw własności intelektualnej osób trzecich, Wykonawca będzie zobowiązany, wedle swego uznania i po konsultacji z Zamawiającym: a) wymienić analizę na nienaruszającą prawa osób trzecich lub b) nabyć prawa do korzystania z analizy, lub c) zmodyfikować analizę w taki sposób, aby uniknąć naruszenia, w każdym przypadku bez ponoszenia przez Zamawiającego dodatkowych kosztów, przekraczających uzgodnione Wynagrodzenie oraz bez ograniczania praw Zamawiającego do korzystania z analizy względem analizy dostarczonej pierwotnie.

#### §5

#### ZABEZPIECZENIA FINANSOWE

1. Celem zabezpieczenia roszczeń Zamawiającego wynikających z niewykonania lub nienależytego wykonania Umowy Wykonawca dostarczy Zamawiającemu:
  - 1) Gwarancję Należytego Wykonania Przedmiotu Umowy nieodwołalną, bezwarunkową i płatną na pierwsze żądanie w wysokości 3 % kwoty wynagrodzenia umownego, określonego w §3 ust. 5 Umowy, w wartości brutto (wraz z podatkiem VAT) – to jest kwotę .....zł w jednej z form określonych w ust. 2, obowiązującą w okresie wykonywania Usług oraz przez okres 30 dni od dnia odbioru końcowego Usług. Gwarancja Należytego Wykonania Przedmiotu Umowy powinna być dostarczona Zamawiającemu najpóźniej do 7 dni od daty zawarcia Umowy, pod rygorem nie wejścia Umowy w życie. Gwarancja zostanie zwrócona Wykonawcy w terminie 30 dni od dnia odbioru końcowego Usług,
2. Gwarancja określona w ust. 1 jest udzielana i przedkładana Zamawiającemu w jednej lub kilku spośród poniższych form, zgodnie z wyborem Wykonawcy:
  - 1) pieniężnej – przelewem odpowiedniej kwoty pieniężnej na rachunek bankowy wskazany przez Zamawiającego,
  - 2) gwarancji bankowej – nieodwołalnej, bezwarunkowej i płatnej na pierwsze żądanie Zamawiającego,
  - 3) gwarancji ubezpieczeniowej – nieodwołalnej, bezwarunkowej i płatnej na pierwsze żądanie Zamawiającego.
3. Zabezpieczenie w formie pieniężnej powinno być wpłacone na rachunek bankowy Zamawiającego w PKO BP nr: 24 1020 1026 0000 1102 0296 1860. Zamawiający zwróci Wykonawcy zabezpieczenie wniesione w pieniądzu z odsetkami wynikającymi z umowy rachunku bankowego. Zabezpieczenie zostanie pomniejszone o koszt prowadzenia rachunku oraz prowizji bankowej pobranej za przelew pieniędzy na rachunek bankowy Wykonawcy.
4. Projekt Gwarancji Należytego Wykonania wnoszony w formie gwarancji bankowej lub ubezpieczeniowej wymaga zatwierdzenia przez Zamawiającego.
5. W przypadku, kiedy Gwarancja Należytego Wykonania Umowy jest wnoszona przez Wykonawcę w formie gwarancji bankowej lub ubezpieczeniowej, Gwarancja powinna być przedłożona Zamawiającemu w formie wskazanej w Załączniku nr 3 do Umowy.



6. Zabezpieczenie obowiązuje od dnia podpisania Umowy. Beneficjent zwróci Zabezpieczenie Wykonawcy (w przypadku Zabezpieczenia wniesionego w pieniądzu), lub Bankowi/Gwarantowi (w przypadku Zabezpieczenia wniesionego w postaci niepieniężnej) w następujących częściach i terminach:
- 1) w wysokości 70% wartości Zabezpieczenia – to jest kwotę .....zł - w terminie 30 dni od dnia wykonania Przedmiotu Umowy i uznania go przez Zamawiającego za należyte wykonany. Zwrot tej części Zabezpieczenia nastąpi na podstawie pisemnego wniosku Wykonawcy, po stwierdzeniu przez Zamawiającego należytego jej wykonania; za stwierdzenie należytego wykonania umowy uznaje się podpisanie protokołu odbioru końcowego bez zastrzeżeń ze strony Zamawiającego.
  - 2) w wysokości 30% wartości Zabezpieczenia – to jest kwotę .....zł (stanowiącego kwotę pozostawioną na zabezpieczenie roszczeń z tytułu gwarancji lub rękojmi za wady – w terminie 15 dni po upływie okresu gwarancji).

## §6

### OSOBY ODPOWIEDZIALNE ZA REALIZACJĘ UMOWY

1. Zamawiający wyznacza niniejszym:

Mariusz Wójtowicz - Starszy Specjalista d/s budowlanych - tel.: +48 15 865 63 09 lub +48 608 740 147  
email: [mariusz.wojtowicz@enea.pl](mailto:mariusz.wojtowicz@enea.pl)

jako osobę upoważnioną do składania w jego imieniu wszelkich oświadczeń objętych niniejszą Umową, koordynowania obowiązków nałożonych Umową na Zamawiającego oraz reprezentowania Zamawiającego w stosunkach z Wykonawcą, jego personelem oraz podwykonawcami, w tym do przyjmowania pochodzących od tych podmiotów oświadczeń woli (dalej: "Pełnomocnicy Zamawiającego"). Pełnomocnicy Zamawiającego nie są upoważnieni do podejmowania czynności oraz składania oświadczeń woli, które skutkowałyby jakąkolwiek zmianą Umowy.

2. Wykonawca wyznacza niniejszym:

....., tel.: ....., e-mail: .....

jako osobę uprawnioną do reprezentowania Wykonawcy w celu składania w jego imieniu wszelkich oświadczeń objętych niniejszą Umową, koordynowania obowiązków nałożonych Umową na Wykonawcę oraz reprezentowania Wykonawcy w stosunkach z Zamawiającym oraz podwykonawcami, w tym do przyjmowania pochodzących od tych podmiotów oświadczeń woli (dalej: „Pełnomocnik Wykonawcy”). Pełnomocnik Wykonawcy nie jest uprawniony do podejmowania czynności oraz składania oświadczeń woli, które skutkowałyby jakąkolwiek zmianą Umowy. Zmiana Pełnomocników nie wymaga aneksu do Umowy.

3. Zmiana Pełnomocników Zamawiającego lub ich danych kontaktowych nie stanowi zmiany Umowy i następować będzie z chwilą pisemnego powiadomienia Wykonawcy.

## §7

### OGÓLNE WARUNKI ZAKUPU USŁUG ZAMAWIAJĄCEGO

1. Strony niniejszym postanawiają zmienić następujące postanowienia OWZU:

- 1) Pkt 8.1 OWZU otrzymuje brzmienie:

„Wykonawca udziela gwarancji na wykonane Usługi na okres 36 miesięcy licząc od daty odbioru końcowego i zobowiązuje się do przystąpienia do usuwania zgłoszonych wad niezwłocznie, nie później niż w 7 dni roboczych od zgłoszenia wady.

- 2) Pkt 10.1 OWZU otrzymuje brzmienie:



„Wykonawca oświadcza, że w okresie realizacji Umowy będzie posiadał ubezpieczenie od odpowiedzialności cywilnej z tytułu prowadzonej działalności do kwoty nie mniejszej niż 1 000 000 zł na jedno i wszystkie zdarzenia.”

3) 2.16 OWZU otrzymuje brzmienie:

„PZP: ustawa z dnia 11 września 2019 r. Prawo zamówień publicznych (Dz. U. z 2019 r. poz. 2019 ze zm.);”

#### §8

##### ODPOWIEDZIALNOŚĆ ZA NIEWYKONANIE LUB NIENALEŻYTE WYKONANIE UMOWY

1. Niezależnie od postanowień OWZU o karach umownych Strony ustalają kary umowne:
  - 1) za każdy dzień opóźnienia w wykonaniu Usług/ Robót w wysokości 0,5 % Wynagrodzenia miesięcznego netto określonego w §3 ust.5 Umowy za każdy dzień opóźnienia w wykonaniu Usług w stosunku do terminów wskazanych w §2 Umowy.
  - 2) Suma kar umownych nie może przekroczyć 100% wynagrodzenia umownego netto określonego w §3 ust.5 Umowy.
  - 3) Zamawiający ma prawo do potrącenia kar umownych z wynagrodzenia Wykonawcy.
  - 4) Zamawiający zastrzega możliwość dochodzenia odszkodowania przenoszącego wysokość kar umownych na zasadach ogólnych.

#### §9

##### OCHRONA DANYCH OSOBOWYCH

1. Wykonawca będzie wykonywał roboty/świadczył Usługi zgodnie z przepisami powszechnie obowiązującego prawa z zakresu ochrony danych osobowych na terytorium Rzeczypospolitej Polskiej, w tym w szczególności z:
  - 1) Ustawą z dn. 10 maja 2018 r. o ochronie danych osobowych, (Dz.U. z 2018r. poz. 1000),
  - 2) Rozporządzeniem Parlamentu Europejskiego i Rady (UE) 2016/679 z dnia 27 kwietnia 2016 r. w sprawie ochrony osób fizycznych w związku z przetwarzaniem danych osobowych w sprawie swobodnego przepływu takich danych oraz uchylenia dyrektywy 95/46/WE (ogólne rozporządzenie o ochronie danych).
2. Strony zgodnie postanawiają rozszerzyć zapisy Umowy o umowę powierzenia przetwarzania danych osobowych w każdym przypadku powierzenia przez Strony do przetwarzania danych osobowych.
3. Wykonawca jest zobowiązany poinformować:
  - 1) swoich pracowników i współpracowników, których dane osobowe są wskazane w Umowie jako dane reprezentantów, pełnomocników, osób kontaktowych dla Zamawiającego,
  - 2) osoby, których dane osobowe przekazuje Zamawiającemu w związku z realizacją dostaw, usług, o celach i zasadach przetwarzania ich danych osobowych przez Zamawiającego, określonych w Załączniku do niniejszej Umowy (klauzuli informacyjnej Administratora). Przekazanie tych informacji swoim pracownikom i współpracownikom powinno zostać udokumentowane przez Wykonawcę i na każde żądanie Zamawiającego przedstawione Zamawiającemu do wglądu.

#### §10

##### POZOSTAŁE UREGULOWANIA

1. Umowa wchodzi w życie z dniem jej zawarcia wskazanym na pierwszej Stronie, pod warunkiem dostarczenia przez Wykonawcę Gwarancji Wykonania Przedmiotu Umowy i polisy ubezpieczeniowej OC Wykonawcy.



2. Wykonawca może dokonać cesji wierzytelności wynikających z Umowy wyłącznie po uzyskaniu uprzedniej zgody Zamawiającego wyrażonej na piśmie pod rygorem nieważności. Zamawiający może uzależnić wyrażenie zgody na cesję od spełnienia przez Wykonawcę warunków:
  - 1) pozytywna ocena współpracy Wykonawcy z Grupą Kapitałową ENEA;
  - 2) pozytywna ocena kondycji finansowej Wykonawcy;
  - 3) wyrażenie zgody na warunki cesji według wzoru Zamawiającego określonego w Załączniku nr 8 do umowy.
3. Strony uzgadniają następujące adresy do doręczeń:
  - 1) Zamawiający: Zawada 26, 28-230 Połaniec,
  - 2) Zamawiający – adres do doręczania faktur:  
Enea Elektrownia Połaniec S.A. Centrum Zarządzania Dokumentami  
ul. Zacisze 28 65-775 Zielona Góra
  - 3) Wykonawca: .....; .....; mob. ....; e-mail: .....
4. Wszelkie zmiany i uzupełnienia do Umowy wymagają formy pisemnej pod rygorem nieważności.
5. Integralną częścią Umowy są następujące załączniki:
  - 1) Załącznik nr 1 do Umowy - Opis Przedmiotu Zamówienia
  - 2) Załącznik nr 2 do Umowy - OWZU.
  - 3) Załącznik nr 3 do Umowy - Wzór Gwarancji Należytego Wykonania Umowy
  - 4) Załącznik nr 4 do Umowy - Wykaz podwykonawców
  - 5) Załącznik nr 5 do Umowy - Kopia polisy (certyfikatu) ubezpieczenia OC Wykonawcy
  - 6) Załącznik nr 6 do Umowy - Klauzula informacyjna Administratora dla Wykonawcy
  - 7) Załącznik nr 7 do Umowy - Klauzula „Informacje chronione” dla Wykonawcy
  - 8) Załącznik nr 8 do Umowy - Zgoda na przelew wierzytelności
6. Umowa została sporządzona w dwóch jednobrzmiących egzemplarzach, po jednym dla każdej ze Stron.
7. W razie sporu co do ważności, zawarcia lub wykonania Umowy, sprawa rozstrzygana będzie przez sąd właściwy dla siedziby Zamawiającego.

WYKONAWCA

ZAMAWIAJĄCY

### OPIS PRZEDMIOTU ZAMÓWIENIA (OPZ)

#### 1. ZAKRES REMONTU ROWÓW OPASKOWYCH.

- 1.1. Wykonać i przedstawić do uzgodnienia projekt wykonawczy remontu rowu (profil podłużny, przekroje poprzeczne).
- 1.2. Wytyczne do projektowania i realizacji remontu rowu opaskowego:
  - 1.2.1. Składowiska „Pióry”:
    - 1.2.1.1. Długość remontowanego odcinka rowu składowiska - ok. 170 m,
    - 1.2.1.2. Zdemontować istniejące umocnienia (płyty Jomb).
  - 1.2.2. Elektrowni:
    - 1.2.2.1. Długość remontowanego odcinka rowu elektrowni - ok. 150 m,
    - 1.2.2.2. Demontaż i utylizacja istniejących koryt/płyt.
  - 1.2.3. Wyprofilować teren (skarpy i dno rowu) pod nowe koryta odwadniające.
  - 1.2.4. Wykonać narzut z tłucznia (31,5/63 mm) ubezpieczający dno i skarpy rowu.
  - 1.2.5. Na wykonanym narzucie ułożyć koryta żelbetowe, wykonane zgodnie z rysunkiem:

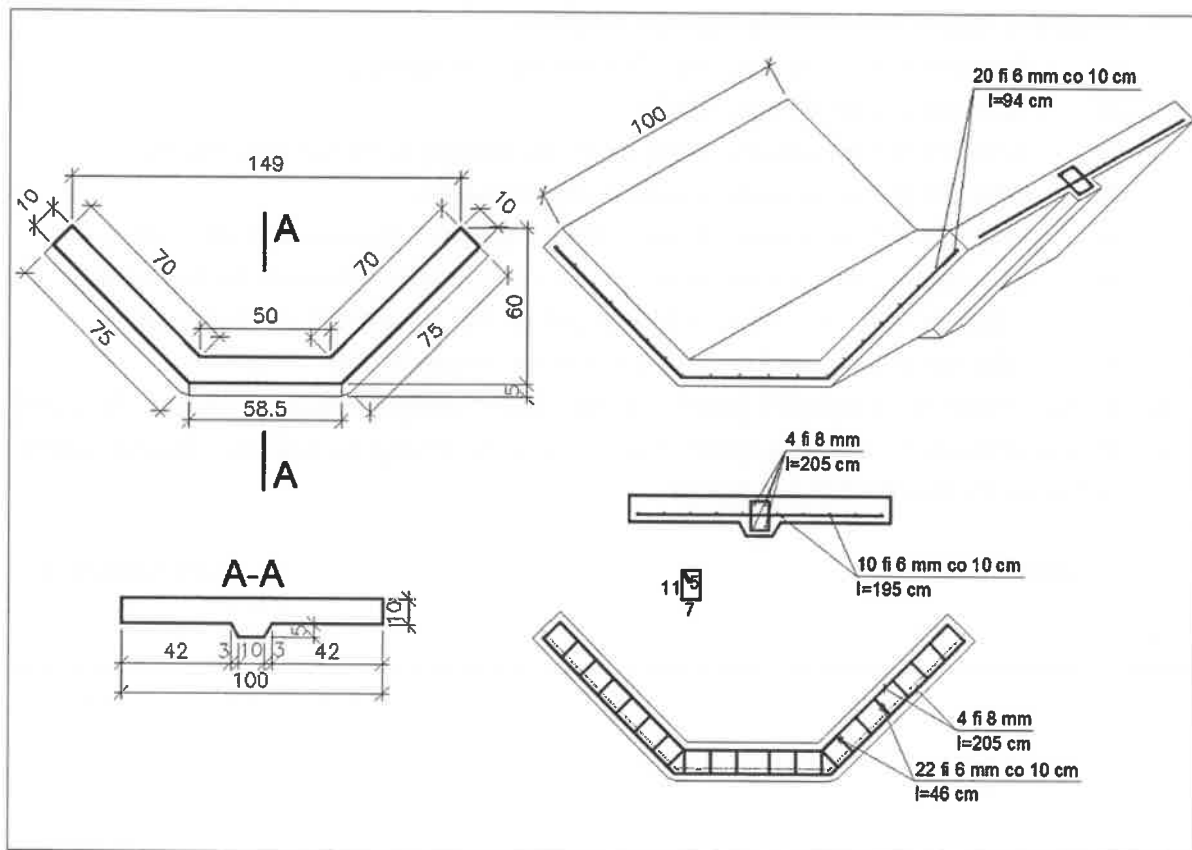

- 1.2.5.1. Zbrojenie: stal A-IIIIN.
- 1.2.5.2. Beton klasy: C30/37.
- 1.2.6. Zamawiający zastrzega sobie możliwość weryfikacji zbrojenia koryt. Badanie niszczące 2 szt. koryt, Wykonawca doliczy do wynagrodzenia ryczałtowego.





### 1.3. Lokalizacja robót.

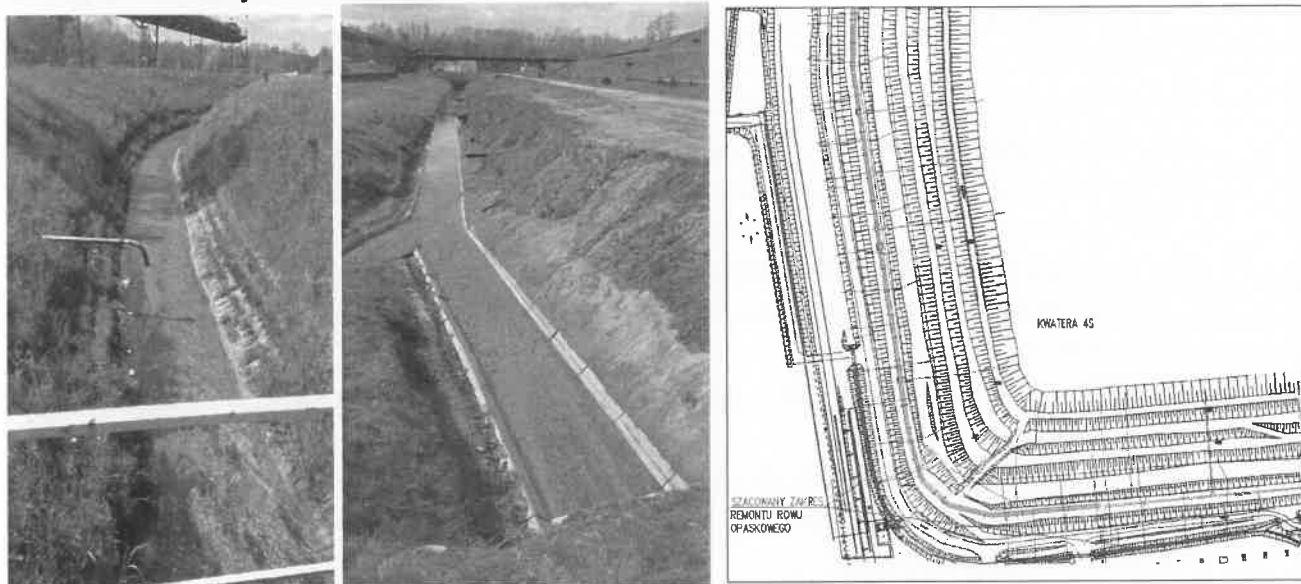

Rys. 1 Rów opaskowy składowiska „Pióro” – Lokalizacja

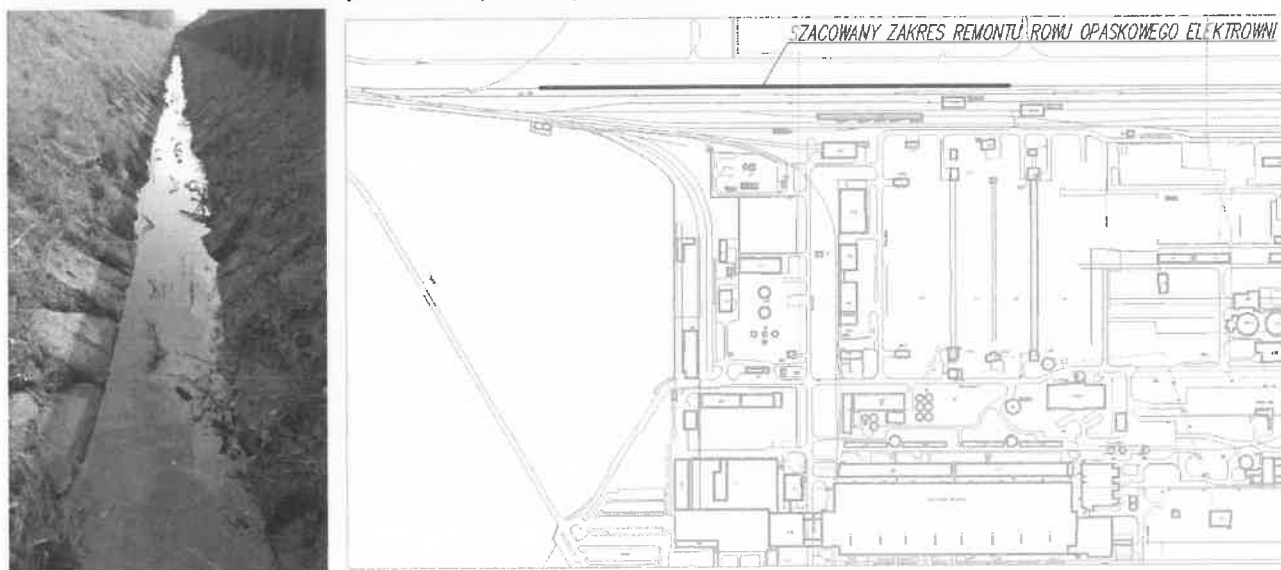

Rys. 2 Rów opaskowy elektrowni – Lokalizacja

- 1.4. Dostarczenie świadectw jakości dla zastosowanych materiałów, przed ich wbudowaniem.
- 1.5. Wykonawca robót jest odpowiedzialny za wykonanie zakresu robót zgodnie z najlepszymi zasadami wiedzy technicznej, obowiązującymi przepisami prawa, wymaganiami norm oraz specyfikacji technicznej.
- 1.6. Przedmiotowy zakres robót jest planowanym zakresem remontu. Zamawiający nie ma obowiązku zapewnienia Wykonawcy ilościowego zakresu określonego w pkt. 1.2.1.1. i 1.2.2.1.

## 2. WARUNKI WYKONANIA REMONTU

- 2.1. Utylizacji odpadów z wyłączeniem złomu. Złom metali należy przekazać do magazynu EP03 na terenie zakładu.
- 2.2. Wykonawca robót jest odpowiedzialny za wykonanie zakresu robót zgodnie z najlepszymi zasadami wiedzy technicznej, obowiązującymi przepisami prawa, wymaganiami norm oraz specyfikacji technicznej.
- 2.3. Prace będą prowadzone na czynnych obiektach energetycznych Elektrowni.
- 2.4. Zakres i rodzaj prac wymagających unieczynnienia obiektów/urzędzeń zostaną uzgodnione z Zamawiającym na etapie opracowania Instrukcji Organizacji Robót.



- 2.5. Na czas prowadzenia prac Wykonawca w miejscach remontu wykona wg wskazań Zamawiającego niezbędne bezpieczne dojścia, przejścia dla obsługi oraz ewentualnych innych prac eksploatacyjnych urządzeń.
- 2.6. Pracownicy muszą posiadać aktualne szkolenie w dziedzinie bezpieczeństwa i higieny pracy.
- 2.7. Wykonawca musi uwzględnić następujące utrudnienia związane z realizacją prac:
- 2.7.1. możliwość wystąpienia przerw w pracach wynikających z sytuacji ruchowej Elektrowni,
- 2.7.2. czas oczekiwania na dopuszczenie do prac wynikający z obowiązujących procedur.
- 2.8. Przed przystąpieniem do wykonania prac Wykonawca zobligowany jest do:
- 2.8.1. opracowania Planu Bezpieczeństwa i Ochrony Zdrowia oraz Instrukcji bezpiecznego wykonywania robót budowlanych.
- 2.8.2. opracowania i uzgodnienia z prowadzącym umowę ze strony Elektrowni Instrukcji Organizacji Robót.
- 2.9. Wykonawca zobligowany jest do zapewnienia nadzoru:
- 2.9.1. kierownika robót posiadającego stosowne uprawnienia budowlane,
- 2.9.2. pracownika służby BHP.
- 3. WYMAGANIA W ZAKRESIE BHP I OCHRONY ŚRODOWISKA**
- 3.1. Opracowanie i uzgodnienie z elektrownią „Instrukcji organizacji robót” i „Planu BIOZ”.
- 3.2. Zapewnienie kierownika robót posiadającego stosowne uprawnienia budowlane.
- 3.3. Wykonanie przedmiotu umowy zgodnie z obowiązującymi przepisami i normami ochrony środowiska.
- 3.4. Prowadzenie prac zgodnie z instrukcją organizacji bezpiecznej pracy obowiązującej u Zamawiającego.
- 3.5. Raportowanie (tygodniowe) z postępu prac (w okresie realizacji).
- 3.6. Raportowanie miesięczne z kontroli stanu BHP (w okresie realizacji).
- 3.7. Przekazanie przed przystąpieniem do prac oraz bieżąca aktualizacja wykazu pracowników.
- 3.8. Przeszkolenie pracowników (szkolenie wstępne) przez służby BHP Elektrowni.
- 3.9. Bezwłocznego informowania Zamawiającego o zdarzeniach potencjalnie wypadkowych.
- 3.10. Ustanowienie nadzoru posiadającego stosowne uprawnienia do prowadzenia i organizacji prac w rozumieniu instrukcji bezpiecznej pracy, oraz koordynacji prac wg art.208 KP.
- 3.11. Przekazanie planów wytworzonych odpadów oraz raportowanie (kwartalne) o wytworzonych odpadach.

#### 4. RAPORTY I ODBIORY

4.1. Dokumentacja wymagana przez Zamawiającego.

L.p.	Dokumentacja	Wymagana [x]	Dokument źródłowy
<b>A</b>	<b>PRZED ROZPOCZĘCIEM PRAC:</b>		
1.	Wniosek o wydanie przepustek tymczasowych dla Pracowników	x	Instrukcja przepustkowa dla ruchu osobowego i pojazdów nr I/DK/B/35/2008
2.	Wniosek o wydanie przepustek tymczasowych dla pojazdów	x	Instrukcja przepustkowa dla ruchu osobowego i pojazdów nr I/DK/B/35/2008
3.	Wniosek – zezwolenie na wjazd i parkowanie na terenie obiektów energetycznych	x	Instrukcja przepustkowa dla ruchu osobowego i pojazdów nr I/DK/B/35/2008
4.	Wykazy pracowników skierowanych do wykonywania prac na rzecz ENEA Elektrownia Połaniec S.A. wraz z	x	Instrukcja organizacji bezpiecznej pracy w Enea



	podwykonawcami (Załącznik Z-1 dokumentu związanego nr 2 do IOBP)		Elektrownia Połaniec S.A nr I/DB/B/././2020
5.	Kwestionariusz Bezpieczeństwa i Higieny Pracy dla Wykonawców (Załącznik Z-5 dokumentu związanego nr 2 do IOBP)	x	Instrukcja organizacji bezpiecznej pracy w Enea Elektrownia Połaniec S.A nr I/DB/B/.../2020
6.	Przewidywany - Plan odpadów przewidzianych do wytworzenia w związku z realizowaną umową rynkową, zawierający prognozę: rodzaju odpadów, ilości oraz planowanych sposobach ich zagospodarowania (Załącznik Z-2)	x	Instrukcja postępowania z odpadami wytworzonymi w Elektrowni Połaniec nr I/TQ/P/41/2014
7.	Instrukcje IBWR	x	
8.	Instrukcja IOR	x	Dokument związany nr 16 do IOBP
9.	Plan BIOZ	x	
<b>B</b>	<b>W TRAKCIE REALIZACJI PRAC:</b>		
1.	Tygodniowy raport postępu realizacji prac oraz miesięczny raport z kontroli stanu BHP	x	
2.	Uzgodnienia zmiany zakresu prac (uzgodniony przez strony i zatwierdzony)	x	
<b>C</b>	<b>PO ZAKOŃCZENIU PRAC:</b>		
1.	Zestawienie materiałów podstawowych użytych do prac, z podaniem gatunku materiałów, numeru wytopu, zastosowania oraz numeru atestu/ów	x	
2.	Poświadczenia / Oświadczenia	x	
3.	Zgłoszenie gotowości do odbioru	x	
4.	Protokoły odbioru częściowego/ inspektorskiego (uzgodniony przez strony i zatwierdzony)	x	Instrukcja odbiorowa/OWZU
5.	Protokół odbioru końcowego (uzgodniony przez strony i zatwierdzony)	x	Instrukcja odbiorowa/OWZU

## 5. REGULACJE PRAWNE, PRZEPISY I NORMY

- 5.1. Wykonawca będzie przestrzegał polskich przepisów prawnych łącznie z instrukcjami i przepisami wewnętrznymi Zamawiającego takich jak dotyczące przepisów przeciwpożarowych i ubezpieczeniowych.
- 5.2. Wykonawca ponosi koszty dokumentów, które należy zapewnić dla uzyskania zgodności z regulacjami prawnymi, normami i przepisami (łącznie z przepisami BHP).
- 5.3. Obok wymagań technicznych, należy przestrzegać regulacji prawnych, przepisów i norm, które wynikają z ostatnich wydań dzienników ustaw i dzienników urzędowych.
- 5.4. Dokumenty właściwe dla ENEA Elektrownia POŁANIEC S.A
  - 5.4.1. Ogólne Warunki Zakupu Towarów.
  - 5.4.2. Ogólne Warunki Zakupu Usług.
  - 5.4.3. Instrukcja Ochrony Przeciwpożarowej.
  - 5.4.4. Instrukcja Organizacji Bezpiecznej Pracy.
  - 5.4.5. Instrukcja Postępowania w Razie Wypadków i Nagłych Zachorowań.
  - 5.4.6. Instrukcja Postępowania z Odpadami.



5.4.7. Instrukcja Przepustkowa dla Ruchu materiałowego.

5.4.8. Instrukcja Postępowania dla Ruchu Osobowego i Pojazdów.

5.4.9. Instrukcja w Sprawie Zakazu Palenia Tytoniu.

5.4.10. Załącznik do Instrukcji Organizacji Bezpiecznej Pracy-dokument związany nr 4.

Dostępne na stronie internetowej Enea Elektrownia Połaniec S.A. pod adresem:

<https://www.enea.pl/pl/grupaenea/o-grupie/spolki-grupy-enea/polaniec/zamowienia/dokumenty-dla-wykonawcow-i-dostawcow>



Załącznik nr 2 do Umowy nr ZZ/O/4100/...../2023/...../MB



## OGÓLNE WARUNKI ZAKUPU USŁUG

---

ENEA POŁANIEC S.A.  
28-230 POŁANIEC, ZAWADA 26

---

Wersja NZ/4/2018 z dnia 7 sierpnia 2018 r.



Załącznik nr 3 do Umowy nr ZZ/O/4100/...../2023/...../MB

Wzór Gwarancji Należytego Wykonania Umowy

.....

Pieczęć firmowa banku/ TU [●]

Miejscowość, rok-mm-dd

**GWARANCJA NALEŻYTEGO WYKONANIA UMOWY [●]****Beneficjent:**

Enea Elektrownia Połaniec S.A.

Zawada 26

28-230 Połaniec

**Gwarancja NALEŻYTEGO WYKONANIA UMOWY nr [●]**

Zostaliśmy poinformowani, że pomiędzy Państwem, a [●], z siedzibą w [●], ul. [●], [●] (dalej: „Wykonawca”), w dniu [●] r. została podpisana umowa nr [●] dotycząca [●] (dalej: „Umowa”) na kwotę wynagrodzenia w wysokości [●] zł (słownie: [●] złotych) netto. Wiadomo nam także, iż zgodnie z Umową, Wykonawca jest zobowiązany przedłożyć Państwu zabezpieczenie [●] w formie gwarancji bankowej/ ubezpieczeniowej.

W związku z powyższym, [●] z siedzibą w [●], przy ul. [●], [●], wpisany do Rejestru Przedsiębiorców w Sądzie Rejonowym [●] w [●], Wydział [●] Gospodarczy Krajowego Rejestru Sądowego pod numerem KRS [●], o kapitale zakładowym w kwocie [●] zł oraz kapitale wpłaconym w kwocie [●] zł, NIP: [●], Regon: [●] (dalej: „Bank”), działając na zlecenie Wykonawcy, niniejszym zobowiązuje się nieodwołalnie i bezwarunkowo zapłacić każdą kwotę do wysokości:

[●] zł

(słownie: [●] złotych [●] /100)

na Państwa pierwsze pisemne żądanie wypłaty, podpisane przez osoby upoważnione do składania oświadczeń woli w Państwa imieniu, zawierające oświadczenie, że Wykonawca nie wypełnił lub nieprawidłowo wypełnił swoje zobowiązania wynikające z Umowy.

Państwa pisemne żądanie zapłaty powinno zostać przesłane do Banku/Gwaranta na adres: [●], za pośrednictwem banku prowadzącego Państwa rachunek bankowy, celem potwierdzenia, że podpisy złożone na żądaniu wypłaty należą do osób uprawnionych do składania oświadczeń woli w Państwa imieniu.

Wszystkie wypłaty z tytułu niniejszej gwarancji są wolne od jakichkolwiek wzajemnych roszczeń, potrąceń, podatków, opłat, odsetek i innych obciążeń.

Gwarancja obowiązuje od dnia [●]. Beneficjent zwróci Bankowi/Gwarantowi gwarancje w następujących terminach:

- 1) po upływie Terminu Ważności Gwarancji;
- 2) po dokonaniu przez Gwaranta, w ramach niniejszej gwarancji, płatności na Państwa rzecz, na łączną kwotę gwarancji;



- 3) w przypadku zwolnienia Gwaranta przez Państwa ze zobowiązań wynikających z niniejszej gwarancji przed upływem Terminu Ważności Gwarancji.

(dalej: „Termin Ważności Gwarancji”).

W przypadku dokonania wypłaty w ramach niniejszej gwarancji, kwota naszego zobowiązania z tytułu niniejszej gwarancji, zostanie automatycznie zmniejszona o wartość dokonanej wypłaty.

Niniejsza gwarancja wygasa automatycznie w przypadku:

- 1) gdyby Państwa żądanie wypłaty nie zostało przekazane do Banku/ Gwarantowi w Terminie Ważności Gwarancji, nawet jeśli niniejszy dokument nie zostanie zwrócony Bankowi/ Gwarantowi;
- 2) otrzymania przez Bank/ Gwaranta, Państwa pisemnego oświadczenia, podpisanego przez osoby upoważnione do składania oświadczeń woli w Państwa imieniu, zwalniającego Bank/ Gwaranta ze wszystkich zobowiązań przewidzianych w gwarancji przed upływem Terminu Ważności Gwarancji;
- 3) gdy świadczenia Banku/ Gwaranta, z tytułu niniejszej gwarancji, osiągną kwotę gwarancji;
- 4) zwrócenia do Banku/ Gwarantowi oryginału niniejszej gwarancji przed upływem Terminu Ważności Gwarancji.

Niniejsza gwarancja powinna być zwrócona do Banku/ Gwarantowi:

- 1) po upływie Terminu Ważności Gwarancji;
- 2) po dokonaniu przez Bank/ Gwaranta, w ramach niniejszej gwarancji, płatności na Państwa rzecz, na łączną kwotę gwarancji;
- 3) w przypadku zwolnienia Banku/ Gwaranta przez Państwa ze zobowiązań wynikających z niniejszej gwarancji przed upływem Terminu Ważności Gwarancji.

Przeniesienie wierzytelności wynikających z niniejszej gwarancji jest możliwe tylko za zgodą Banku.

Gwarancja została sporządzona według przepisów prawa polskiego.

Do wszelkich praw i obowiązków wynikających z tej gwarancji stosuje się prawo Rzeczypospolitej Polskiej. Spory wynikające z gwarancji będzie rozstrzygany przez [●]

.....

[●]

[pieczęć firmowa oraz podpisy osób upoważnionych

do składania oświadczeń woli w imieniu Banku/ Gwaranta]



Załącznik nr 4 do Umowy nr ZZ/O/4100/...../2023/...../MB

## WYKAZ PODWYKONAWCÓW

L.p.	Nazwa podwykonawcy	Zakres prac
1.		
2.		
3.		





Załącznik nr 5 do Umowy nr ZZ/O/4100/...../2023/...../MB

Kopia polisy (certyfikatu) ubezpieczenia OC Wykonawcy.



Załącznik nr 6 do Umowy nr ZZ/O/4100/...../2023/...../MB

**Klauzula informacyjna Administratora  
dla Wykonawcy  
związana z realizacją Umowy**

*(dla pełnomocników, reprezentantów, pracowników i współpracowników Wykonawcy wskazanych do kontaktów i realizacji umowy)*

Zgodnie z art. 13 i 14 ust. 1 i 2 Rozporządzenia Parlamentu Europejskiego i Rady (UE) 2016/679 z dnia 27 kwietnia 2016 r. w sprawie ochrony osób fizycznych w związku z przetwarzaniem danych osobowych w sprawie swobodnego przepływu takich danych oraz uchylenia dyrektywy 95/45/WE (dalej: **RODO**), informujemy:

1. Administratorem Pana/Pani danych osobowych podanych przez Pana/Panią jest Enea Elektrownia Połaniec Spółka Akcyjna (w skrócie: Enea Elektrownia Połaniec S.A.) z siedzibą w Zawadzie 26, 28-230 Połaniec (dalej: **Administrator**).

Dane kontaktowe:

- a) **Inspektor Ochrony Danych** - e-mail: [eep.iod@enea.pl](mailto:eep.iod@enea.pl),
2. Pana/Pani dane osobowe przetwarzane będą w celu udziału w postępowaniu/przetargu oraz późniejszej realizacji oraz rozliczenia usługi bądź umowy, realizacji obowiązków podatkowych i rachunkowych oraz ustalenia, dochodzenia bądź obrony roszczeń.
3. Podstawą prawną przetwarzania Pani/Pana danych osobowych jest art. 6 ust. 1 lit. b/c/f Rozporządzenia Parlamentu Europejskiego i Rady (UE) 2016/679 z dnia 27 kwietnia 2016 r. tzw. ogólnego rozporządzenia o ochronie danych osobowych, dalej: **RODO** - przetwarzanie jest niezbędne do wykonania umowy, wypełnienia obowiązku prawnego ciążącego na administratorze lub wynika z prawnie uzasadnionych interesów realizowanych przez administratora.
4. Podanie przez Pana/Panią danych osobowych jest dobrowolne, ale niezbędne do udziału w postępowaniu i późniejszej realizacji usługi bądź umowy.
5. Administrator może ujawnić Pana/Pani dane osobowe podmiotom upoważnionym na podstawie przepisów prawa.

Administrator może również powierzyć przetwarzanie Pana/Pani danych osobowych dostawcom usług lub produktów działającym na jego rzecz, w szczególności podmiotom świadczącym Administratorowi usługi IT, księgowo, transportowe, serwisowe, agencyjne, ochrony mienia i zakładu, operatorom pocztowym a także bankom w zakresie realizacji płatności.

Zgodnie z zawartymi z takimi podmiotami umowami powierzenia przetwarzania danych osobowych, Administrator wymaga od tych dostawców usług zgodnego z przepisami prawa, wysokiego stopnia ochrony prywatności i bezpieczeństwa Pana/Pani danych osobowych przetwarzanych przez nich w imieniu Administratora.

6. Pani/Pana dane osobowe będą przechowywane przez okres realizacji Umowy i wynikających z niej zobowiązań Wykonawcy (w tym z zakresu gwarancji i rękojmi za wady) oraz przez okres przedawnienia roszczeń wynikających z Umowy. Po upływie tego okresu dane osobowe będą przetwarzane tylko przez okres wymagany przepisami prawa. W przypadkach, gdy dalsze korzystanie z danych osobowych nie będzie konieczne lub nie będzie objęte obowiązkiem wynikającym z przepisów prawa, Zamawiający podejmie



uzasadnione działania w celu usunięcia ich ze swoich systemów i archiwów, lub podjęcie działania w celu anonimizacji takich danych osobowych.

7. Dane udostępnione przez Panią/Pana nie będą podlegały profilowaniu.
8. Administrator danych nie ma zamiaru przekazywać danych osobowych do państwa trzeciego.
9. Przysługuje Panu/Pani prawo żądania:
  - a. dostępu do treści swoich danych - w granicach art. 15 RODO,
  - b. ich sprostowania – w granicach art. 16 RODO,
  - c. ich usunięcia - w granicach art. 17 RODO,
  - d. ograniczenia przetwarzania - w granicach art. 18 RODO,
  - e. przenoszenia danych - w granicach art. 20 RODO,
  - f. prawo wniesienia sprzeciwu (w przypadku przetwarzania na podstawie art. 6 ust. 1 lit. f) RODO – w granicach art. 21 RODO,
10. Realizacja praw, o których mowa powyżej, może odbywać się poprzez wskazanie swoich żądań/sprzeciwu przesłane Inspektorowi Ochrony Danych na adres e-mail: [eep.iod@enea.pl](mailto:eep.iod@enea.pl).
11. Przysługuje Panu/Pani prawo wniesienia skargi do Prezesa Urzędu Ochrony Danych Osobowych w przypadku, gdy uzna Pan/Pani, iż przetwarzanie danych osobowych przez Administratora narusza przepisy o ochronie danych osobowych.



Załącznik nr 7 do umowy nr ZZ/O/4100/...../2023/...../MB

**Klauzula „Informacje chronione”  
dla Wykonawcy  
związana z realizacją Umowy**

**1. INFORMACJE CHRONIONE**

1.1. Na potrzeby niniejszej umowy Strony przyjmują, iż przez „Informację chronioną” należy rozumieć każdą informację ujawnianą przez jedną ze Stron drugiej Stronie, w związku z prowadzonymi rozmowami w trakcie negocjacji, niezależnie od postaci, formy informacji, w tym ujawnianej poprzez zapis na dysku komputerowym, na piśmie, ustnie, wizualnie, w postaci próbek, modeli, szkiców. Za Informacje chronione, Strony uznają w szczególności informacje zawierające dane osobowe, dotyczące strategii i organizacji firmy, polityki finansowej i marketingowej, procesów technologicznych, systemów informatycznych i oprogramowania, specyfikacji technicznych surowców i gotowych wyrobów, zasad dystrybucji i zaopatrzenia, cen oraz klientów, informacje prawne i produkcyjne. Informacjami chronionymi są także:

1.1.1. wszelkie informacje uzyskane przez Stronę w związku z zawarciem lub wykonywaniem niniejszej Umowy albo przy okazji tych zdarzeń, które stanowią tajemnicę przedsiębiorstwa drugiej Strony w rozumieniu art. 11 ust. 4 ustawy z dnia 16.04.1993 r. o zwalczaniu nieuczciwej konkurencji (Dz.U. z 2018 r. poz. 419 ze zm.), chyba że informacje te są lub staną się informacjami dostępnymi publicznie na skutek zdarzeń zgodnych z prawem,

1.1.2. Informacje, o których stanowi Rozporządzenie Parlamentu Europejskiego i Rady (UE) nr 596/2014 z dnia 16 kwietnia 2014 r. w sprawie nadużyć na rynku oraz uchylające dyrektywę 2003/6/WE Parlamentu Europejskiego i Rady i dyrektywy Komisji 2003/124/WE, 2003/125/WE i 2004/72/WE (rozporządzenie MAR).

1.2. Przez Informacje chronione rozumie się również wszelkie informacje, które można uzyskać przez badanie, testowanie lub analizę informacji chronionych, jak również sprzętu, oprogramowania, systemów, elementów systemowych lub ich części, dostarczonych przez Wykonawcę/Kontrahenta/Zleceniobiorcę/Dostawcę zewnętrznego.

1.3. Strony zobowiązują się:

1.3.1. zachować w tajemnicy informacje chronione do własnej wiadomości,

1.3.2. zachować w tajemnicy treść zawartych między stronami umów, porozumień, podpisanych listów intencyjnych,

1.3.3. wykorzystać informacje jedynie w celach określonych ustaleniami dokonanymi przez Strony, w zakresie niezbędnym do realizacji przedmiotu Umowy,

1.3.4. ograniczyć dostęp do informacji chronionych do osób, którym te informacje są niezbędne w celach określonych w ppkt. 1.3.3 i którzy zostali zobowiązani do zachowania tajemnicy, na zasadach niniejszego paragrafu,

1.3.5. zapewnić, że żadna z osób otrzymujących informacje nie ujawni informacji ani ich źródła, zarówno w całości, jak i w części osobom trzecim bez uzyskania uprzednio wyraźnego upoważnienia na piśmie od Strony, której informacja lub źródło informacji dotyczy,

1.3.6. nie kopiować, nie powielać ani w żaden sposób nie rozpowszechniać jakiegokolwiek części informacji poufnych określonych w ust. 1 niniejszego paragrafu,



- 1.3.7. odpowiednio zabezpieczyć, chronić oraz trwale zniszczyć lub zwrócić informacje chronione natychmiast po zakończeniu realizacji zobowiązań określonych ustaleniami dokonanymi przez Strony,
  - 1.3.8. zapewnić przestrzeganie postanowień niniejszej umowy przez swoich pracowników, podwykonawców i innych kontrahentów, którym przekazanie informacji objętych niniejszą Umową jest niezbędne do realizacji umów zawartych pomiędzy Stronami.
- 1.4. Niezależnie od obowiązków związanych z ochroną informacji określonych w Umowie Wykonawca/Kontrahent/Zleceniobiorca/Dostawca zewnętrzny zobowiązuje się zachować w poufności wszelkie informacje, które uzyskał w związku z zawarciem lub wykonywaniem Umowy, jeżeli ich ujawnienie mogłoby w jakikolwiek sposób naruszać renomę Zamawiającego. *Powyższe zastrzeżenie nie dotyczy udostępnienia informacji związanych z Umową w przypadkach, gdy będzie to niezbędne do prawidłowego wykonania umowy lub będzie wymagane przez stosowne przepisy prawa albo gdy udostępnienie informacji będzie niezbędne do ustalenia i dochodzenia roszczeń Wykonawcy wynikających z Umowy.*
- 1.5. Postanowienia pkt 9.4 nie będą miały zastosowania w stosunku do tych informacji uzyskanych od drugiej Strony, które:
- 1.5.1. opublikowane, znane i urzędowo podane do publicznej wiadomości bez naruszania postanowień niniejszego paragrafu,
  - 1.5.2. są ujawniane na żądanie uprawnionych podmiotów, zgłoszone zgodnie z obowiązującymi przepisami prawa, przy czym z zastrzeżeniem bezwzględnie obowiązujących przepisów prawa Strona zobowiązana do ujawnienia jest zobowiązana do podjęcia przy ujawnianiu tych informacji wszelkich kroków mających zapewnić ochronę poufności w najszerszym dopuszczalnym przez właściwe przepisy prawne zakresie. 7.6. Jednocześnie Wykonawca wyraża zgodę na podawanie do publicznej wiadomości informacji dotyczących Umowy w związku z wypełnianiem przez Zamawiającego lub podmioty z nim powiązane obowiązków informacyjnych spółek publicznych w szczególności wynikających z Rozporządzenia Parlamentu Europejskiego i Rady (UE) nr 596/2014 z dnia 16 kwietnia 2014 r. w sprawie nadużyć na rynku (rozporządzenie w sprawie nadużyć na rynku) oraz uchylającego dyrektywę 2003/6/WE Parlamentu Europejskiego i Rady i dyrektywy Komisji 2003/124/WE, 2003/125/WE i 2004/72/WE. 7.7. Aby uniknąć wszelkich wątpliwości Strony ustalają, że informacje chronione otrzymane od drugiej Strony nie muszą być wyraźnie oznaczone jako poufne.



Załącznik nr 8 do umowy nr ZZ/O/4100/...../2023/...../MB

.....  
(nazwa i adres Cesjonariusza)

L. dz. nr .....

**ZGODA NA PRZELEW WIERZYTELNOŚCI**

Działając w imieniu Enea Elektrownia Połaniec Spółki Akcyjnej z siedzibą w Zawadzie (skrót firmy: Enea Elektrownia Połaniec S.A.) wpisanej do rejestru przedsiębiorców Krajowego Rejestru Sądowego pod numerem 0000053769 przez Sąd Rejonowy w Kielcach X Wydział Gospodarczy Krajowego Rejestru Sądowego, NIP 866-00-01-429, kapitał zakładowy w wysokości 713 500 000 zł w całości wpłacony, wyrażamy zgodę – **pod warunkiem pisemnego przyjęcia przez .....** z siedzibą w ..... ("Cedent") oraz ..... z siedzibą w ..... („Cesjonariusz”) zastrzeżeń, o których mowa w pkt 1–3 poniżej – na dokonanie przelewu przez Cedenta na rzecz Cesjonariusza bezspornych wierzytelności pieniężnych wobec Enea Elektrownia Połaniec S.A. („Dłużnik wierzytelności”), zarówno istniejących, jak i przyszłych, z tytułu:

Umowy nr (...) z dnia .....

na dostawę / wykonanie usług (...) („Umowa”)

Zastrzeżenia, których przyjęcie jest warunkiem wyrażenia zgody na przelew wierzytelności:

1. Cesjonariusz akceptuje, aby w przypadku naliczenia przez Enea Elektrownia Połaniec S.A. kar umownych dla Cedenta wynikających z Umowy, w szczególności z powodu braku realizacji dostaw / nie wykonania usług w uzgodnionych ilościach i terminach lub nie dostarczenia przez Cedenta pełnej dokumentacji wymaganej Umową, Enea Elektrownia Połaniec S.A. dokonała potrącenia wierzytelności o zapłatę kar umownych z przelanyymi na Cesjonariusza wierzytelnościami Cedenta w stosunku do Enea Elektrownia Połaniec S.A. Dotyczy to również przypadku, gdy wierzytelność przysługująca względem Cedenta stała się wymagalna później niż wierzytelność będąca przedmiotem przelewu.  
Cesjonariusz akceptuje również prawo Enea Elektrownia Połaniec S.A. do wstrzymania płatności w przypadkach, gdy przewiduje to Umowa, w szczególności w razie obniżenia ceny / wynagrodzenia z powodu nie dostarczenia przez Cedenta wymaganej dokumentacji.  
Jednocześnie Cesjonariusz zrzeka się wobec Enea Elektrownia Połaniec S.A. wszelkich roszczeń wynikłych lub związanych z potrąceniem powyższych wierzytelności oraz wstrzymaniem płatności.
2. Cesjonariusz nie dokona, bez uprzedniej pisemnej zgody Enea Elektrownia Połaniec S.A., dalszego przelewu wierzytelności wobec Enea Elektrownia Połaniec S.A. nabytych od Cedenta. Jeżeli przyszły cesjonariusz w formie pisemnej przyjmie zastrzeżenia, o których mowa w pkt 1 – 3 niniejszego pisma, Enea Elektrownia Połaniec S.A. nie odmówi zgody bez uzasadnionej przyczyny.
3. Na fakturach wystawionych przez Cedenta dla Enea Elektrownia Połaniec S.A. zamieszczona zostanie informacja o przelewie wierzytelności i wskazany zostanie numer rachunku bankowego Cesjonariusza właściwy do dokonywania wpłat. W przypadku wskazania innego rachunku bankowego, Enea Elektrownia Połaniec S.A. nie ponosi odpowiedzialności wobec Cesjonariusza za brak zapłaty, a zapłata na rachunek bankowy wskazany na fakturze zwalnia Enea Elektrownia Połaniec S.A. z zobowiązań wynikających z Umowy.

.....  
Niniejszym potwierdzamy, iż przyjmujemy zastrzeżenia, o których mowa w pkt 1 – 3 niniejszego pisma......  
w imieniu Cesjonariusza